

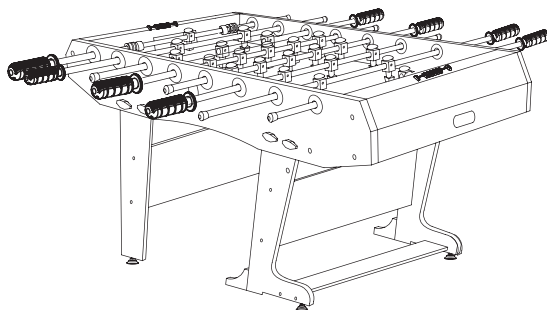

**GET READY TO PLAY**



**SECTOR**

**CZ** Stolní fotbal

**DE** Tischfußball

**FR** Football de table

**GB** Table football

**PL** Piłkarzyki

**SK** Stolný futbal

**UA** Настільний футбол















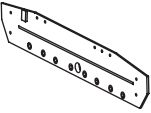
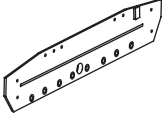
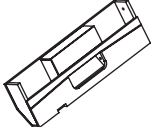
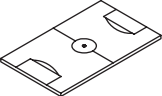
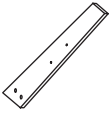
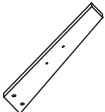

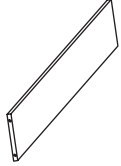
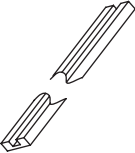

<b>CZ</b>	NÁVOD K POUŽITÍ . . . . .	1
<b>DE</b>	BEDIENUNGSANLEITUNG . . . . .	11
<b>FR</b>	INSTRUCTIONS D'UTILISATION . . . . .	21
<b>GB</b>	INSTRUCTION . . . . .	31
<b>PL</b>	INSTRUKCJA OBSŁUGI . . . . .	41
<b>SK</b>	NÁVOD NA POUŽITIE . . . . .	51
<b>UA</b>	ІНСТРУКЦІЯ З ЕКСПЛУАТАЦІЇ . . . . .	61

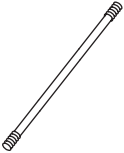

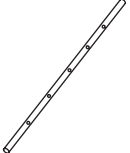













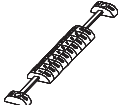

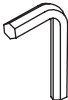
**PŘED POUŽITÍM VÝROBKU PŘEČTĚTE POZORNĚ NÁVOD. ULOŽTE NÁVOD NAPŘÍŠTĚ.**

1. Plnou bezpečnost a účinnost použití lze dosáhnout za předpokladu, že je stůl smontován a používán v souladu s pokyny. Nezapomeňte informovat uživatele produktu o všech omezeních, varováních a bezpečnostních opatřeních. Nejsme zodpovědní za problémy nebo zranění způsobená jednáním v rozporu s pravidly stanovenými v tomto návodu.
2. Výrobek se může používat pouze pro určený účel.
3. Stůl je určen pouze pro domácí použití, nemůže být používán v profesionálních klubech.
4. Výrobek je určen pro dospělé. Během používání by měly být nezletilé osoby pod dohledem dospělých.
5. Stůl by měl být skladován v suchém a teplém místě, mimo přímé sluneční záření. Nelze jej skladovat venku a v místnosti s vysokou vlhkostí.
6. Umístěte stůl na vodorovný, stabilní, rovný, čistý a povrch bez dalších předmětů. Nedoporučuje se pohybovat sestaveným stolem.
7. Montáž stolu mají provádět dvě osoby.
8. Před použitím zkontrolujte, zda je produkt nepoškozený a zda jsou všechny části na svém místě. Poškozený produkt nespĺňuje bezpečnostní podmínky. Neopravujte to sami.
9. Neprovádějte žádné úpravy nebo modifikace stolu kromě těch, které jsou popsány v této příručce. V případě jakýchkoli problémů se obraťte na servis (kontaktní údaje jsou uvedeny dále v návodu).

**Seznam dílů**

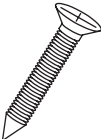
<p><b>1</b></p>  <p>Dlouhá strana A 1 ks.</p>	<p><b>2</b></p>  <p>Dlouhá strana B 1 ks.</p>	<p><b>3</b></p>  <p>Krátká strana 2 ks.</p>	<p><b>4</b></p>  <p>Hrací plocha 1 ks.</p>	<p><b>5</b></p>  <p>Levá noha (rovná) 1 ks.</p>
<p><b>6</b></p>  <p>Pravá noha (rovná) 1 ks.</p>	<p><b>7</b></p>  <p>Levá noha (ve tvaru L) 1 ks.</p>	<p><b>8</b></p>  <p>Pravá noha (ve tvaru L) 1 ks.</p>	<p><b>9</b></p>  <p>Spodní stabilizátor 1 ks.</p>	<p><b>10</b></p>  <p>Horní stabilizátor 2 ks.</p>
<p><b>11</b></p>  <p>Podpora 2 ks.</p>	<p><b>12</b></p>  <p>Podpěra nohou 2 ks.</p>	<p><b>13</b></p>  <p>Podpěra 1/4" 2 ks.</p>	<p><b>14</b></p>  <p>Teleskopická tyč – 3 hráči/brankář 4 ks.</p>	<p><b>15</b></p>  <p>Teleskopická tyč – 5 hráčů 2 ks.</p>
<p><b>16</b></p>  <p>Teleskopická tyč – 2 hráči 2 ks.</p>	<p><b>17</b></p>  <p>Figurka hráče 11 ks.</p>	<p><b>18</b></p>  <p>Figurka hráče 11 ks.</p>	<p><b>19</b></p>  <p>Omezovač 4 ks.</p>	<p><b>20</b></p>  <p>Gumový nárazník 16 ks.</p>

**Seznam dílů**

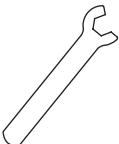
<p>21</p>  <p>Podložka teleskopické tyče 16 ks.</p>	<p>22</p>  <p>Rukojeť 8 ks.</p>	<p>23</p>  <p>Zátka teleskopické tyče 8 ks.</p>	<p>24</p>  <p>Vyrovňovací noha 4 ks.</p>	<p>25</p>  <p>Ruční počítadlo 2 ks.</p>
<p>26</p>  <p>Píłka Mič 3 ks.</p>	<p>A1</p>  <p>Imbusový klíč 1 ks.</p>	<p>A2</p>  <p>Šroub 1/4"x1-1/4" 8 ks.</p>	<p>A3</p>  <p>Podložka 1/4" 12 ks.</p>	<p>A4</p>  <p>Vrut 4x35mm 12 ks.</p>
<p>A5</p>  <p>Motýlkový šroub 5/16"x1-1/2" 8 ks.</p>	<p>A6</p>  <p>Vrut 3x18mm 22 ks.</p>	<p>A7</p>  <p>Vrut 4x55mm 4 ks.</p>	<p>A8</p>  <p>Vrut 4x25mm 4 ks.</p>	<p>A9</p>  <p>Vrut 5x8mm 8 ks.</p>
<p>A10</p>  <p>Matice 1/4" 4 ks.</p>	<p>A11</p>  <p>Matice M3 22 ks.</p>	<p>A12</p>  <p>Plochý klíč 1 ks.</p>		



## Montážní návod

1/5

- |    |  |    |
|----|--|----|
| 1  |  | x1 |
| 3  |  | x2 |
| A2 |  | x4 |
| A3 |  | x4 |

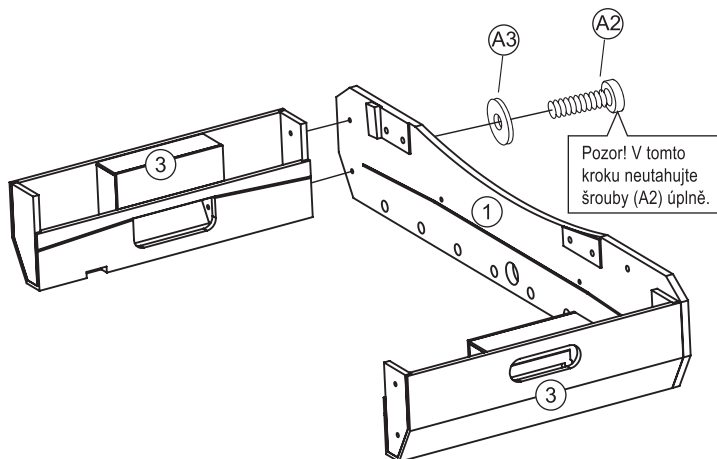

2/5

- |   |  |    |
|---|--|----|
| 4 |  | x1 |
|---|--|----|

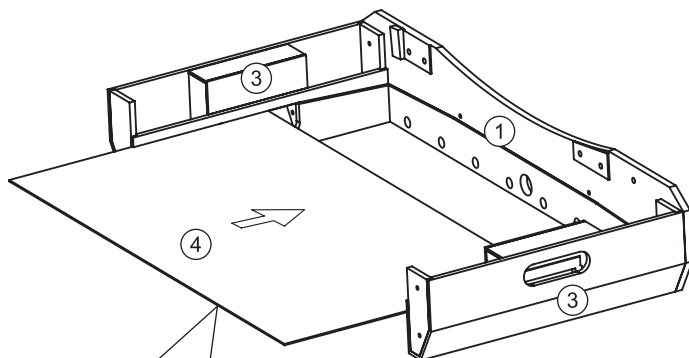

Pozor! V tomto kroku by hrací plocha měla být připojena tak, aby grafika směřovala dolů.





## Montážní návod

3/5

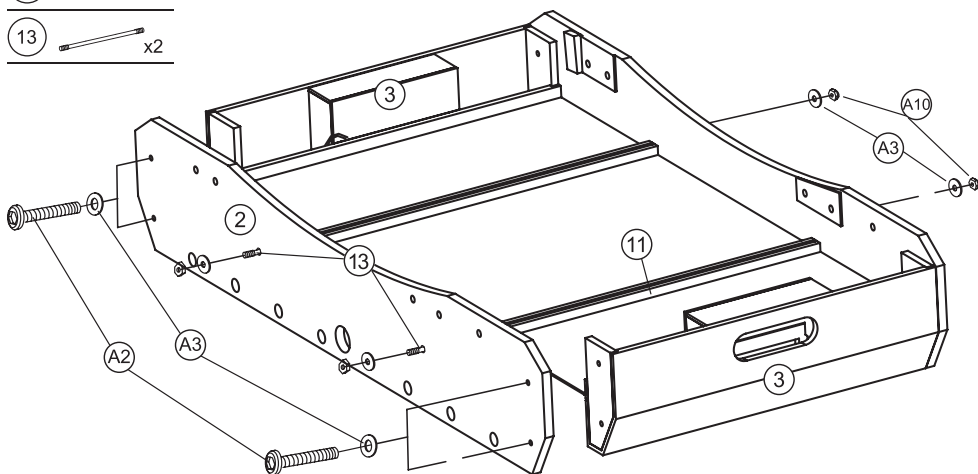



## Montážní návod

4/5

5		x1
6		x1
7		x1
8		x1
9		x1
10		x2
12		x2
24		x4
A4		x12
A5		x8
A7		x4

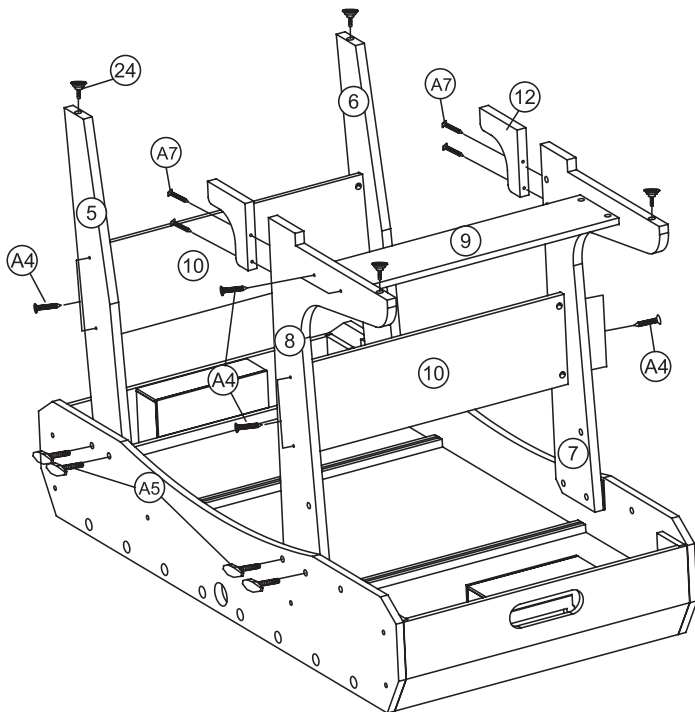

Pozor! Při přenášení nebo při otáčení stolu je zakázáno stůl držet za nohy. Není dovoleno rovněž stůl stavět do polohy, kde váha celého stolu spočívá na jedné nebo na dvou nohách.

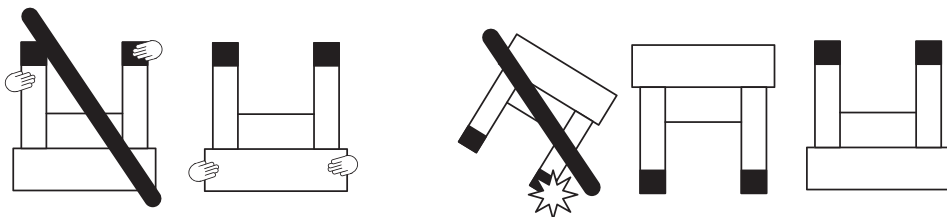



## Montážní návod

### 5/5

- 14 x4
- 15 x2
- 16 x2
- 17 x11
- 18 x11
- 19 x4
- 20 x16
- 21 x16
- 22 x8
- 23 x8
- 25 x2
- A6 x22
- A8 x4
- A9 x8
- A11 x22

Pozor! Otvor na konci teleskopické tyče označuje místo, kde bude nainstalována rukojeť (22). Teleskopické tyče s hráči ve stejném týmu musí mít rukojeť na stejné straně stolu.

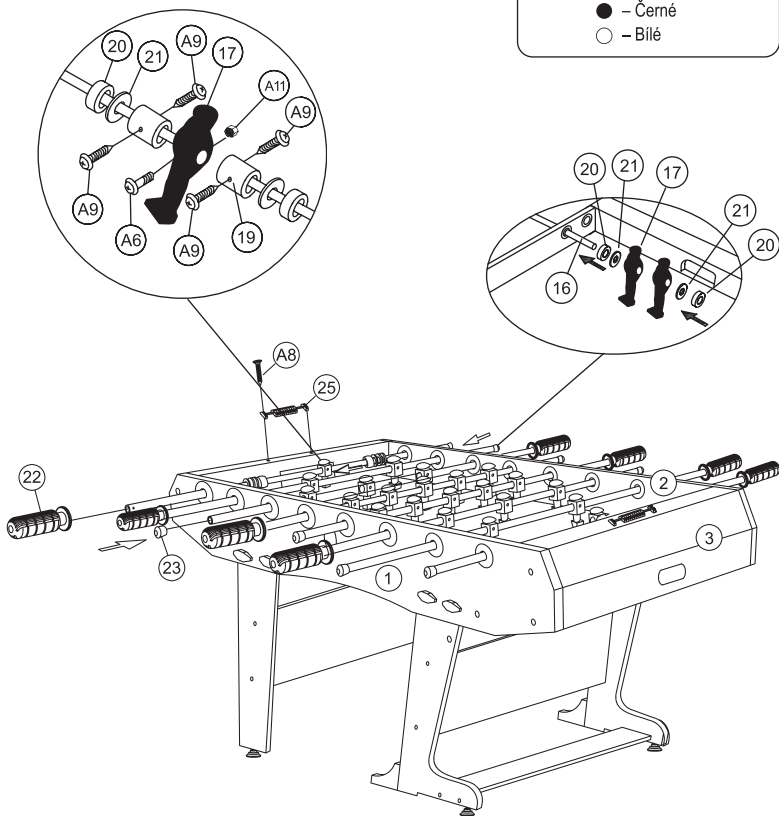
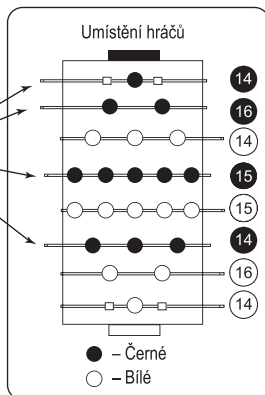



## Skládání

Sklopení stolu do svislé polohy:

Pozor! K složení stolu jsou zapotřebí dva dospělí!

1. Odstraňte jeden motýlkový šroub (A5) z nohou ve tvaru L (7, 8).
2. Zvedněte stůl do svislé polohy.
3. Zajistěte nohy pomocí šroubů (A5), jak je znázorněno na obrázku.
4. Vyšroubujte jeden motýlkový šroub (A5) z rovných nohou (5, 6).
5. Přeložte rovné nohy, jak je znázorněno na obrázku.
6. Zašroubujte šrouby (A5) odstraněné z rovných nohou (5, 6) do otvorů označených na obrázku, aby nedošlo ke ztrátě.

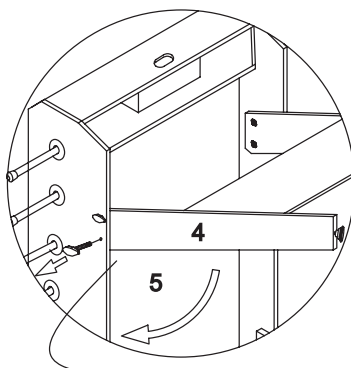
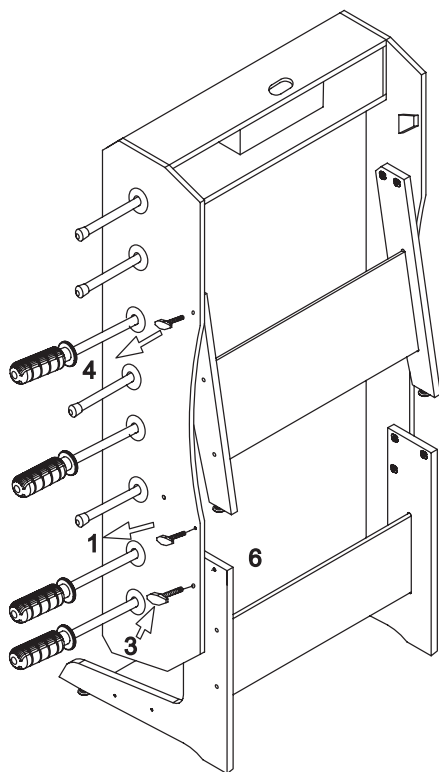

POZOR! Aby nedošlo ke zranění, nedávejte ruce mezi pohyblivé části stolu.

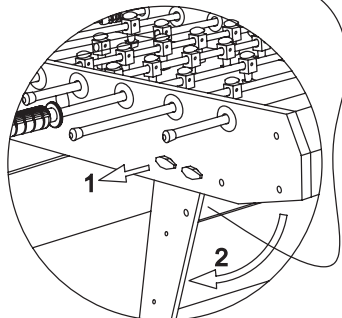
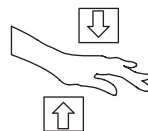

**CZ**

## Čištění a údržba



1. Stůl pravidelně otírejte suchým nebo vlhkým hadříkem. Díky tomu odstraníte vrstvu usazeného prachu.
2. Chraňte stůl před UV zářením a přímým kontaktem s vodou.
3. Nepokládejte na stůl nádoby, šálky ani jiné předměty, které by na hrací ploše nebo na mantínelech mohly zanechat viditelné značky.

**CZ**

## Řešení problémů



Problém	Řešení
Stůl je nestabilní.	Upravte nastavení stolu pomocí vyrovnávacích nožiček (24).



## Záruční podmínky

1. Prodávající jménem Ručitele poskytuje záruku na nakoupené zboží po dobu 24 měsíců od data prodeje.
2. Reklamací můžete nahlásit:
  - prostřednictvím stránky <https://hegen.cz/info/reklamace-zaruka/>  
Po odeslání žádosti Vám bude přiděleno individuální číslo reklamacie.
  - písemně na adresu:  
**Hegen Česko s.r.o.**  
**Stavbařů 2201/36**  
**734 01 Karviná-Mizerov**  
**Česká republika**
3. Po podání reklamacie bude servisní pracovník kontaktovat Žadatele a informovat o dalších krocích. V případě potřeby můžete servis kontaktovat telefonicky: **+ 420 296 330 522**.
4. Pokud zařízení vyžaduje opravu v servisu, bude vyzvednuto na náklady Prodávajícího. Za tímto účelem by mělo být připraveno kompletní zboží spolu s příslušenstvím a údaji umožňujícími identifikaci Žadatele (číslo objednávky, osobní a kontaktní údaje).
5. Vady nebo poškození zařízení odhalené během záruční doby budou bezplatně odstraněny do 14 pracovních dnů ode dne dodání zařízení do servisu. Pokud je nutné přivést díly ze zahraničí, může být lhůta pro opravu prodloužena.
6. V záručním řízení platí ustanovení Občanského zákoníku platné v zemi dodání zboží.
7. Záruka se nevztahuje na spotřební materiál.
8. Záruka se nevztahuje na škody způsobené používáním zařízení v rozporu se zásadami uvedenými v této příručce.
9. Záruka platí v Německu, České republice, Polsku, na Slovensku, ve Francii a Velké Británii, na Ukrajině.

## Záruční a pozáruční servis

Veškeré záruční a pozáruční opravy provádí distributor zařízení.

Hegen Česko s. r. o.  
Stavbařů 2201/36  
734 01 Karviná-Mizerov  
Česká republika

+ 420 296 330 522 – Infolinka  
[info@hegen.cz](mailto:info@hegen.cz)

Tato záruka na prodané spotřební zboží nevylučuje, neomezuje, ani nepozastavuje práva kupujícího vyplývající z rozporu zboží s kupní smlouvou.



Tento výrobek je dodáván v obalu, aby byl chráněn před možným poškozením během přepravy. Obaly jsou vyrobené ze suroviny, které lze recyklovat. Tyto materiály vyhazujte podle jejich typu.











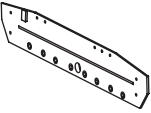
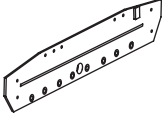
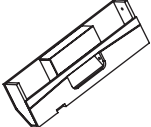
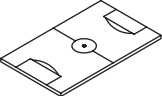
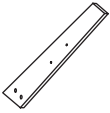
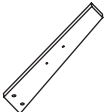



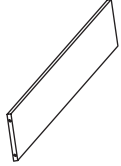
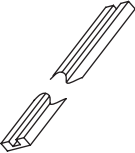

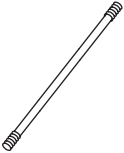
**VOR DEM GEBRAUCH LESEN SIE DIE GESAMTE BEDINGUNGSANLEITUNG AUFMERKSAM DURCH. BEWAHREN SIE DIE ANLEITUNG ZUM SPÄTEREN NACHSCHLAGEN AUF.**

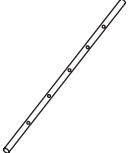
1. Die volle Sicherheit und Wirksamkeit bei Gebrauch kann erreicht werden, wenn das Gerät gemäß den Anweisungen zusammengebaut und verwendet wird. Denken Sie daran, die Benutzer des Geräts über alle Einschränkungen, Warnungen und Vorsichtsmaßnahmen zu informieren. Wir sind nicht verantwortlich für Probleme oder Verletzungen, die durch einen Verstoß gegen die in diesem Handbuch festgelegten Regeln verursacht werden.
2. Das Produkt darf nur für seine Bestimmung verwendet werden.
3. Der Tisch ist nur für den Heimgebrauch bestimmt und kann nicht in professionellen Clubs verwendet werden.
4. Produkt zur Verwendung durch Erwachsene. Minderjährige sollten während des Gebrauchs unter Aufsicht von Erwachsenen stehen.
5. Der Kickertisch sollte an einem trockenen und warmen Ort ohne direkte Sonneneinstrahlung aufbewahrt werden. Er sollte nicht im Freien und in einem Raum mit hoher Luftfeuchtigkeit gelagert werden.
6. Stellen Sie den Tisch auf eine ebene, stabile, saubere und freie Fläche. Es wird nicht empfohlen, den zusammengebauten Tisch zu bewegen.
7. Der Tisch sollte von zwei Personen zusammengebaut werden.
8. Überprüfen Sie das Produkt vor dem Gebrauch auf Beschädigungen und ob alle Teile an Ort und Stelle sind. Ein beschädigtes Produkt erfüllt nicht die Sicherheitsbedingungen. Reparieren Sie es nicht selbst.
9. Nehmen Sie nur die beschriebenen Einstellungen oder Änderungen am Kickertisch vor, die in diesem Handbuch beschrieben sind. Bei Problemen wenden Sie sich bitte an den Service (Die Kontaktdaten finden Sie später im Handbuch).

















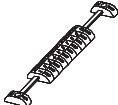

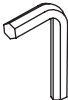
## Stückliste

<p><b>1</b></p>  <p>Kurze Seite A 1 Stk.</p>	<p><b>2</b></p>  <p>Lange Seite B 1 Stk.</p>	<p><b>3</b></p>  <p>Kurze Seite 2 Stk.</p>	<p><b>4</b></p>  <p>Spielfeld 1 Stk.</p>	<p><b>5</b></p>  <p>Gerades Bein (links) 1 Stk.</p>
<p><b>6</b></p>  <p>Gerades Bein (rechts) 1 Stk.</p>	<p><b>7</b></p>  <p>L-förmiges Beinen links 1 Stk.</p>	<p><b>8</b></p>  <p>L-förmiges Beinen rechts 1 Stk.</p>	<p><b>9</b></p>  <p>Stabilisator unten 1 Stk.</p>	<p><b>10</b></p>  <p>Stabilisator oben 2 Stk.</p>
<p><b>11</b></p>  <p>Stütze 2 Stk.</p>	<p><b>12</b></p>  <p>Beinstütze 2 Stk.</p>	<p><b>13</b></p>  <p>Stütze 1/4" 2 Stk.</p>	<p><b>14</b></p>  <p>Führungsschiene – 3 Spieler/Torhüter 4 Stk.</p>	<p><b>15</b></p>  <p>Führungsschiene – 5 Spieler 2 Stk.</p>
<p><b>16</b></p>  <p>Führungsschiene – 2 Spieler 2 Stk.</p>	<p><b>17</b></p>  <p>Spielfigur 11 Stk.</p>	<p><b>18</b></p>  <p>Spielfigur 11 Stk.</p>	<p><b>19</b></p>  <p>Begrenzer 4 Stk.</p>	<p><b>20</b></p>  <p>Gummipuffer 16 Stk.</p>



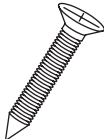

## Stückliste

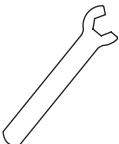
<p>21</p>  <p>Führungskappe 16 Stk.</p>	<p>22</p>  <p>Halterung 8 Stk.</p>	<p>23</p>  <p>Führungsendkappe 8 Stk.</p>	<p>24</p>  <p>Nivellier Fuß 4 Stk.</p>	<p>25</p>  <p>Spielstandzähler 2 Stk.</p>
<p>26</p>  <p>Spielball 3 Stk.</p>	<p>A1</p>  <p>Imbusschlüssel 1 Stk.</p>	<p>A2</p>  <p>Schraube 1/4"x1-1/4" 8 Stk.</p>	<p>A3</p>  <p>Unterlegscheibe 1/4" 12 Stk.</p>	<p>A4</p>  <p>Schraube 4x35mm 12 Stk.</p>
<p>A5</p>  <p>Flügel schraube 5/16"x1-1/2" 8 Stk.</p>	<p>A6</p>  <p>Schraube 3x18mm 22 Stk.</p>	<p>A7</p>  <p>Schraube 4x55mm 4 Stk.</p>	<p>A8</p>  <p>Schraube 4x25mm 4 Stk.</p>	<p>A9</p>  <p>Schraube 5x8mm 8 Stk.</p>
<p>A10</p>  <p>Mutter 1/4" 4 Stk.</p>	<p>A11</p>  <p>Mutter M3 22 Stk.</p>	<p>A12</p>  <p>Schraubenschlüssel 1 Stk.</p>		



## Montageanleitung

1/5

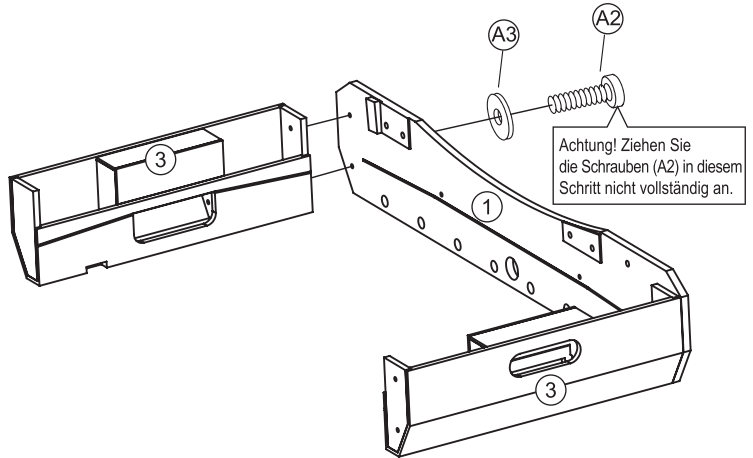
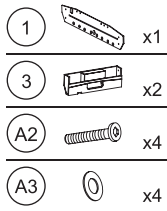

2/5

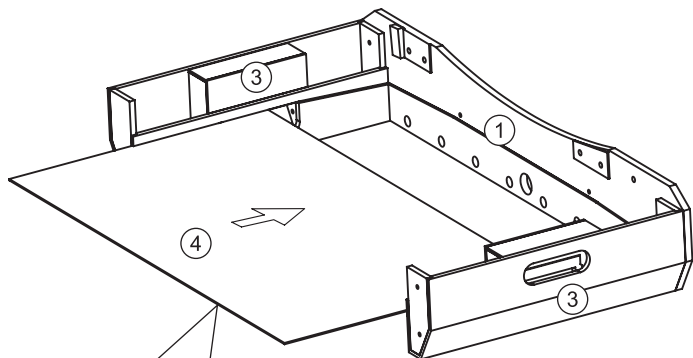

Achtung! In diesem Schritt sollte das Spielfeld mit der Grafik nach unten montiert werden.



## Montageanleitung



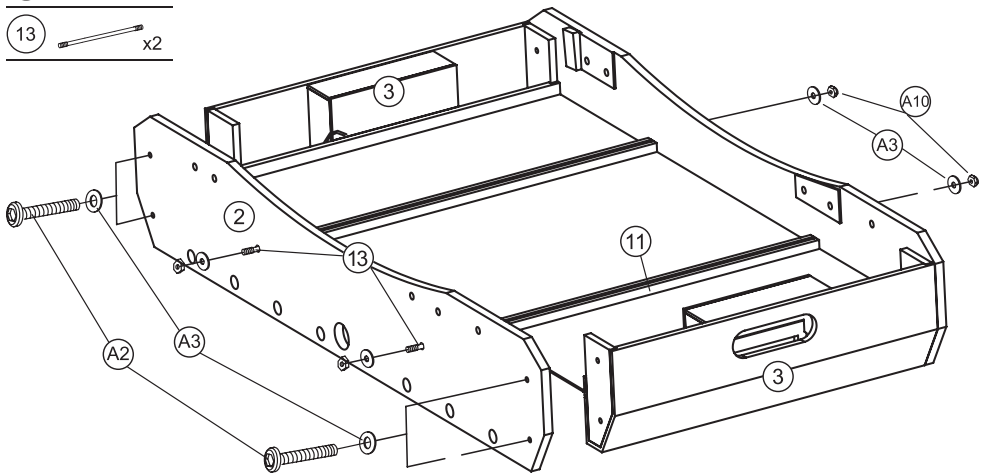







3/5





## Montageanleitung

4/5

- 5  x1
- 6  x1
- 7  x1
- 8  x1
- 9  x1
- 10  x2
- 12  x2
- 24  x4
- A4  x12
- A5  x8
- A7  x4

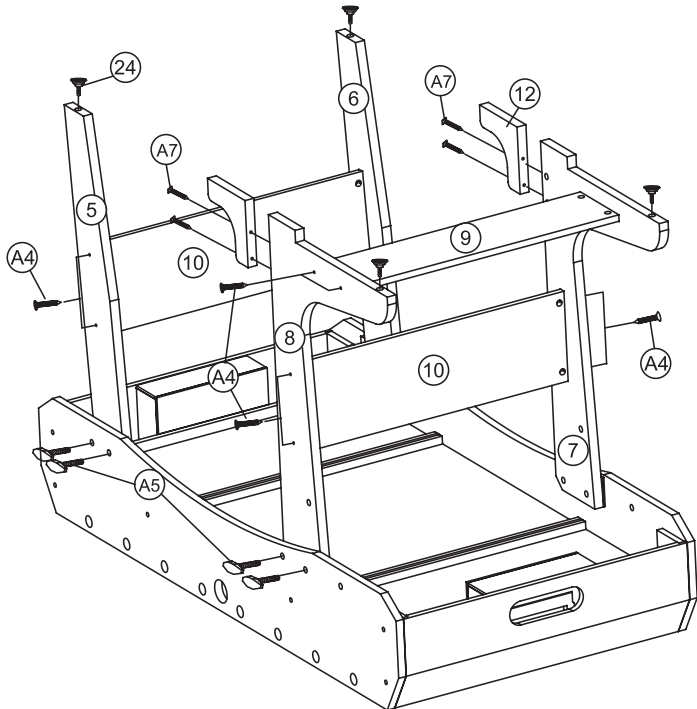

Achtung! Fassen Sie die Beine nicht an, wenn Sie den Tisch bewegen oder drehen. Stellen Sie den Tisch auch nicht in eine Position, in der das gesamte Gewicht auf einem oder zwei Beinen ruht.





Montageanleitung

5/5

- 14 x4
- 15 x2
- 16 x2
- 17 x11
- 18 x11
- 19 x4
- 20 x16
- 21 x16
- 22 x8
- 23 x8
- 25 x2
- A6 x22
- A8 x4
- A9 x8
- A11 x22

Achtung! Das Loch am Ende der Führung markiert, wo die Halterung (22) installiert werden soll. Führungsschienen mit Spielern desselben Teams müssen Griffe auf derselben Seite des Tisches haben.

Anordnung der Spieler

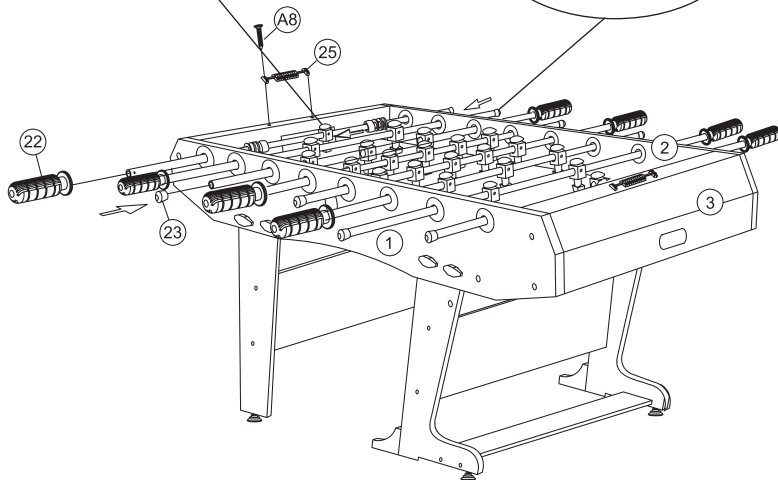
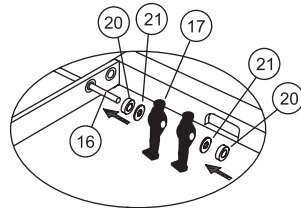
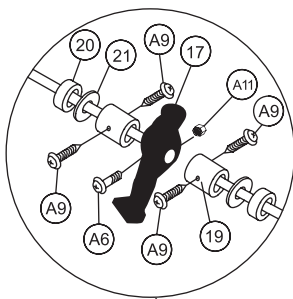
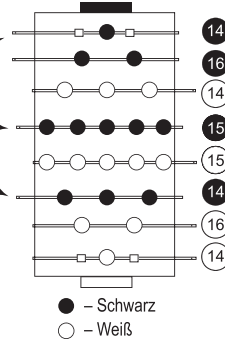



## Zusammenklappen

Den Tisch in die Vertikale Position aufstellen:

Achtung! Für die Montage des Tisches sind zwei Erwachsene erforderlich!

1. Entfernen Sie eine Flügelschraube (A5) von den L-förmigen Beinen (7, 8).
2. Heben Sie den Tisch aufrecht an.
3. Verriegeln Sie die Beine mit den Flügelschrauben (A5) wie in der Abbildung gezeigt.
4. Entfernen Sie eine Flügelschraube (A5) von den geraden Beinen (5, 6).
5. Falten Sie die geraden Beine wie in der Abbildung gezeigt.
6. Setzen Sie die von den geraden Beinen (5, 6) entfernten Flügelschrauben (A5) in die in der Abbildung angegebenen Löcher ein, um einen Verlust zu vermeiden.

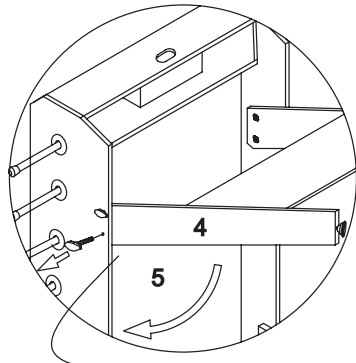
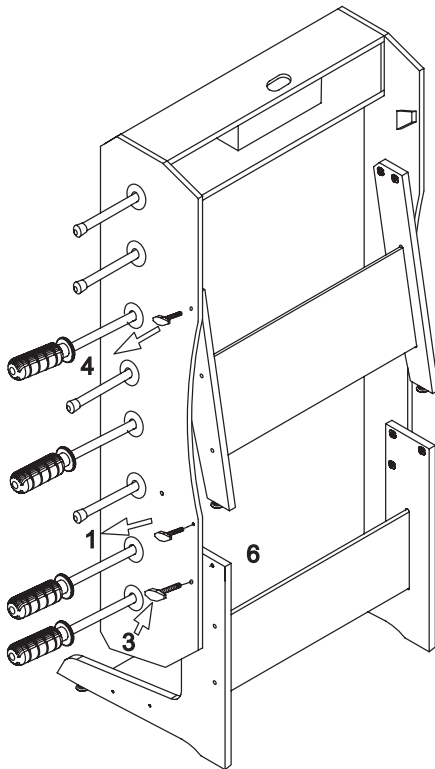

**WARNUNG!** Legen Sie Ihre Hände nicht zwischen die beweglichen Teile des Kickers, um Verletzungen zu vermeiden.

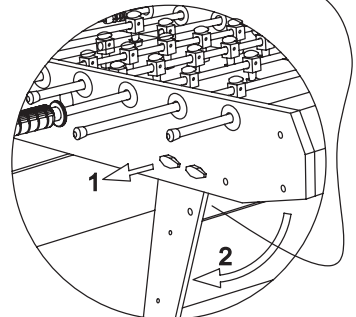
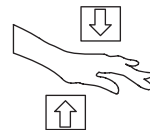

**DE**

## Reinigung und Wartung



1. Wischen Sie den Tisch regelmäßig mit einem trockenen oder feuchten Tuch ab. Dank dieser Reinigung entfernen Sie die Staubschicht.
2. Schützen Sie den Tisch vor UV-Strahlung und direktem Kontakt mit Wasser.
3. Stellen Sie kein Geschirr, keine Tassen oder andere Gegenstände auf den Tisch, die sichtbare Spuren auf dem Spielfeld oder den Rändern hinterlassen könnten.

**DE**

## Fehlerbehebung



Problem	Lösungsvorschlag
Der Tisch ist instabil.	Stellen Sie die Position des Tisches mit den Nivellierfüßen (24) ein.



## Gewährleistungsbedingungen

1. Im Namen des Gewährleistungsgebers übernimmt der Verkäufer für das vertriebene Gerät eine Gewährleistung von 24 Monaten ab dem Kaufdatum.
2. Sie haben folgende Möglichkeiten um Ihre Reklamation zu melden:
  - via Reklamationsformular auf der Internetseite: [www.hop-sport.de/reklamation/](http://www.hop-sport.de/reklamation/)
  - via E-Mail: [service@hegen-group.de](mailto:service@hegen-group.de)
  - unter der folgenden Rufnummer: **+49 040-228 690 201**
  - schriftlich an folgende Adresse:  
**Hegen Deutschland GmbH**  
**Prenzlauer Str. 3D**  
**17321 Löcknitz**  
**Deutschland**
3. Nachdem Sie Ihre Reklamation eingereicht haben, warten Sie bitte auf eine Rückmeldung von unserem Service-Mitarbeiter, der Sie über weitere Vorgehensweise informiert. Sollten Sie an uns Fragen haben, stehen wir Ihnen gerne unter folgender Telefonnummer zur Verfügung: **+49 040-228 690 201**.
4. Der vollständige Artikel sollte zusammen mit dem Zubehör an die vom Verkäufer angegebene Adresse geschickt oder für die Abholung vorbereitet werden.
5. Mängel und Beschädigungen, die innerhalb der Gewährleistungsfrist entstanden sind, werden innerhalb von 14 Werktagen ab dem Zustelldatum des defekten Artikels kostenlos beseitigt. Falls das Gerät zur Reparatur ins Ausland geschickt oder die Ersatzteile aus dem Ausland geliefert werden müssen, kann die Reparaturdauer verlängert werden.
6. Bei Gewährleistungsbestimmungen gelten die Bestimmungen des Bürgerlichen Gesetzbuches, die für das Land der Warenlieferung gelten.
7. Die Gewährleistung gilt nicht für die Komponenten, die einer Verwertung unterliegen.
8. Die Gewährleistung gilt nicht für Schäden, die durch eine unsachgemäße Benutzung entstanden sind.
9. Diese Gewährleistung ist in Deutschland, Tschechien, Polen, Frankreich, Ukraine, Großbritannien und der Slowakei gültig.

## Service während und nach Ablauf der Gewährleistungsfrist

Alle Reparaturen während und nach Ablauf der Gewährleistungsfrist werden von dem Gerätehändler durchgeführt.

**Hegen Deutschland GmbH**  
**Prenzlauer Str. 3D**  
**17321 Löcknitz**  
**Deutschland**

**040-228690200 Service-Hotline**  
**040-228690201 Reklamationen**  
**service@hegen-group.de**

**Hegen Deutschland GmbH**  
**Papenreya 53**  
**22453 Hamburg**  
**Deutschland**

Ansprüche des Käufers bezüglich der dem Vertrag nicht entsprechenden Ware werden von dieser Gewährleistung nicht ausgeschlossen, nicht eingeschränkt und nicht für ungültig erklärt.



Dieses Produkt wird in einer Verpackung geliefert, um es vor möglichen Transportschäden zu schützen. Die Verpackung ist unverarbeitetes Rohmaterial und kann recycelt werden. Entsorgen Sie diese nach den geltenden Vorschriften der örtlichen Abfallentsorgung.













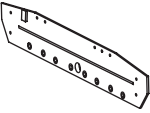
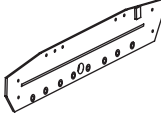
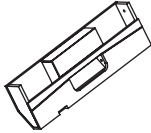
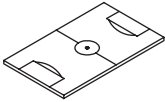
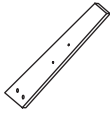
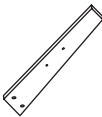

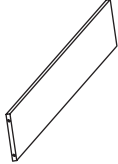
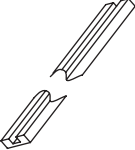

**AVANT D'UTILISER L'APPAREIL, LISEZ ATTENTIVEMENT LES INSTRUCTIONS.  
CONSERVEZ CES INSTRUCTIONS DE FONCTIONNEMENT.**

1. Une sécurité et une efficacité d'utilisation maximales peuvent être obtenues, à condition que l'équipement soit assemblé et utilisé conformément aux instructions. N'oubliez pas d'informer les utilisateurs de l'équipement de toutes les restrictions, avertissements et précautions. Nous ne sommes pas responsables des problèmes ou blessures causés par une procédure contraire aux règles énoncées dans ce manuel.
2. Le produit ne peut être utilisé que pour l'usage auquel il est destiné.
3. La table est destinée à un usage domestique uniquement, elle ne peut pas être utilisée dans les clubs professionnels.
4. Le produit est destiné à être utilisé par des adultes. Les enfants doivent être sous la surveillance d'un adulte pendant l'utilisation.
5. La table doit être stockée dans un endroit sec et chaud, à l'abri de la lumière directe du soleil. Il ne peut pas être stocké à l'extérieur et dans un endroit très humide.
6. Placez la table sur une surface horizontale, stable, plane, propre. Il n'est pas recommandé de déplacer la table assemblée.
7. La table doit être assemblée par deux personnes.
8. Avant l'utilisation, vérifiez que le produit n'est pas endommagé et que toutes les pièces sont en place. Le produit endommagé ne répond pas aux exigences de sécurité. Ne le réparez pas vous-même.
9. N'apportez aucun ajustement ou modification au tableau autre que ceux décrits dans ce manuel. En cas de problème, veuillez contacter le service (les coordonnées sont fournies plus loin dans le manuel).

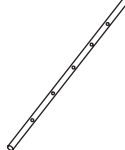
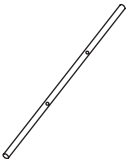













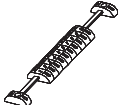



## Liste de pieces

<p><b>1</b></p>  <p>Côté long A 1 pce.</p>	<p><b>2</b></p>  <p>Côté long B 1 pce.</p>	<p><b>3</b></p>  <p>Côté court 2 pce.</p>	<p><b>4</b></p>  <p>Terrain de jeu 1 pce.</p>	<p><b>5</b></p>  <p>Jambe gauche (droite) 1 pce.</p>
<p><b>6</b></p>  <p>Jambe droite (droite) 1 pce.</p>	<p><b>7</b></p>  <p>Jambe gauche (en forme de L) 1 pce.</p>	<p><b>8</b></p>  <p>Jambe droite (en forme de L) 1 pce.</p>	<p><b>9</b></p>  <p>Stabilisateur inférieur 1 pce.</p>	<p><b>10</b></p>  <p>Stabilisateur supérieur 2 pcs.</p>
<p><b>11</b></p>  <p>Support 2 pcs.</p>	<p><b>12</b></p>  <p>Support de jambe 2 pcs.</p>	<p><b>13</b></p>  <p>Support 1/4" 2 pcs.</p>	<p><b>14</b></p>  <p>Rail de guidage – 3 joueurs/gardien de but 4 pcs.</p>	<p><b>15</b></p>  <p>Rail de guidage – 5 joueurs 2 pcs.</p>
<p><b>16</b></p>  <p>Guide – 2 joueurs 2 pcs.</p>	<p><b>17</b></p>  <p>Figure de joueur 11 pcs.</p>	<p><b>18</b></p>  <p>Figure de joueur 11 pcs.</p>	<p><b>19</b></p>  <p>Stoppeur 4 pcs.</p>	<p><b>20</b></p>  <p>Stoppeur en caoutchouc 16 pcs.</p>

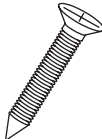

## Liste de pieces

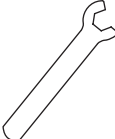
<p>21</p>  <p>Pad de guidage 16 pcs.</p>	<p>22</p>  <p>Poignée 8 pcs.</p>	<p>23</p>  <p>Embout de guidage 8 pcs.</p>	<p>24</p>  <p>Pied de nivellement 4 pcs.</p>	<p>25</p>  <p>Compteur 2 pcs.</p>
<p>26</p>  <p>Balle 3 pcs.</p>	<p>A1</p>  <p>Clé Allen 1 pce.</p>	<p>A2</p>  <p>Vis 1/4"x1-1/4" 8 pcs.</p>	<p>A3</p>  <p>Rondelle 1/4" 12 pcs.</p>	<p>A4</p>  <p>Vis 4x35mm 12 pcs.</p>
<p>A5</p>  <p>Vis moletée 5/16"x1-1/2" 8 pcs.</p>	<p>A6</p>  <p>Vis 3x18mm 22 pcs.</p>	<p>A7</p>  <p>Vis 4x55mm 4 pcs.</p>	<p>A8</p>  <p>Vis 4x25mm 4 pcs.</p>	<p>A9</p>  <p>Vis 5x8mm 8 pcs.</p>
<p>A10</p>  <p>Écrou 1/4" 4 pcs.</p>	<p>A11</p>  <p>Écrou M3 22 pcs.</p>	<p>A12</p>  <p>Clé 1 pce.</p>		



## Instruction d'installation

### 1/5

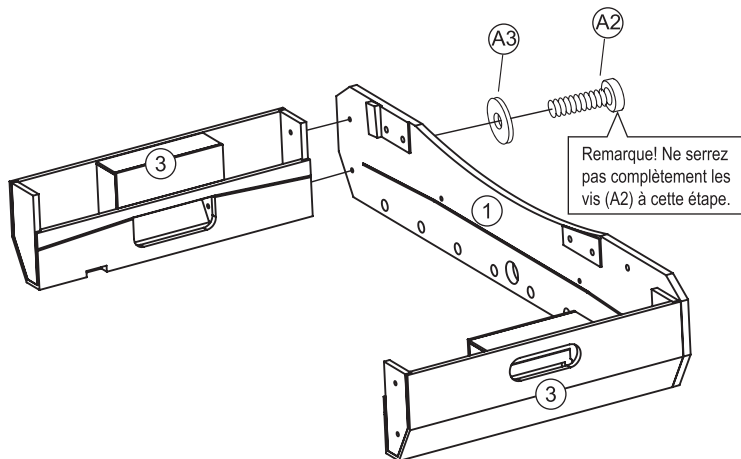
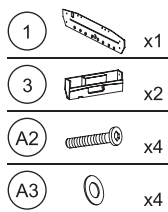

### 2/5

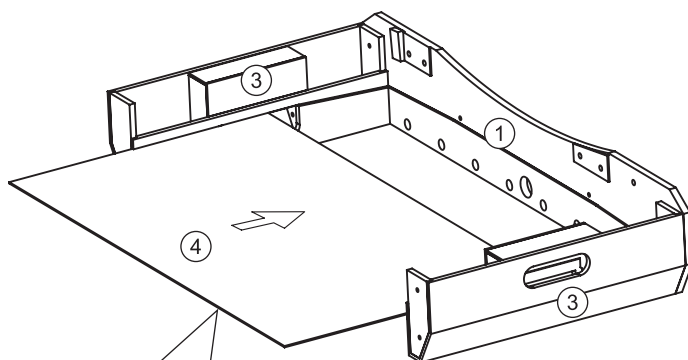



## Instruction d'installation



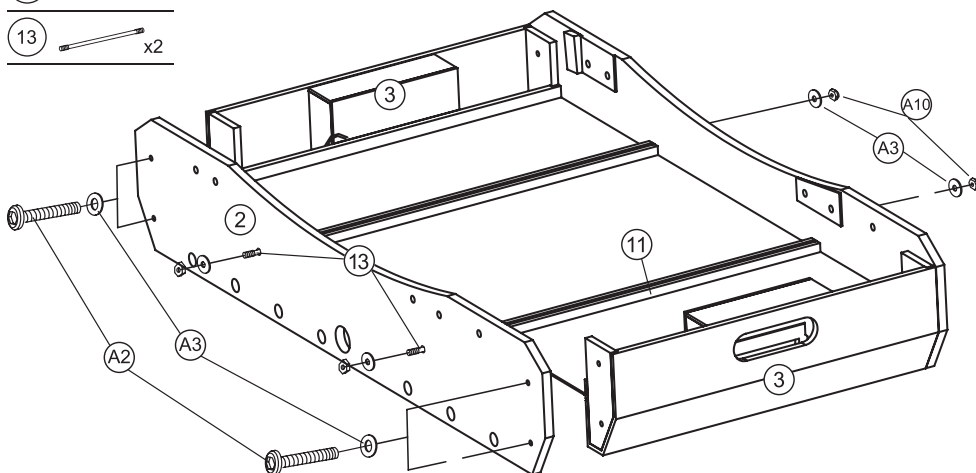
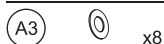
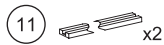





3/5



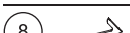
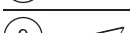
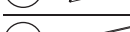

## Instruction d'installation

### 4/5

-  5 x1
-  6 x1
-  7 x1
-  8 x1
-  9 x1
-  10 x2
-  12 x2
-  24 x4
-  A4 x12
-  A5 x8
-  A7 x4

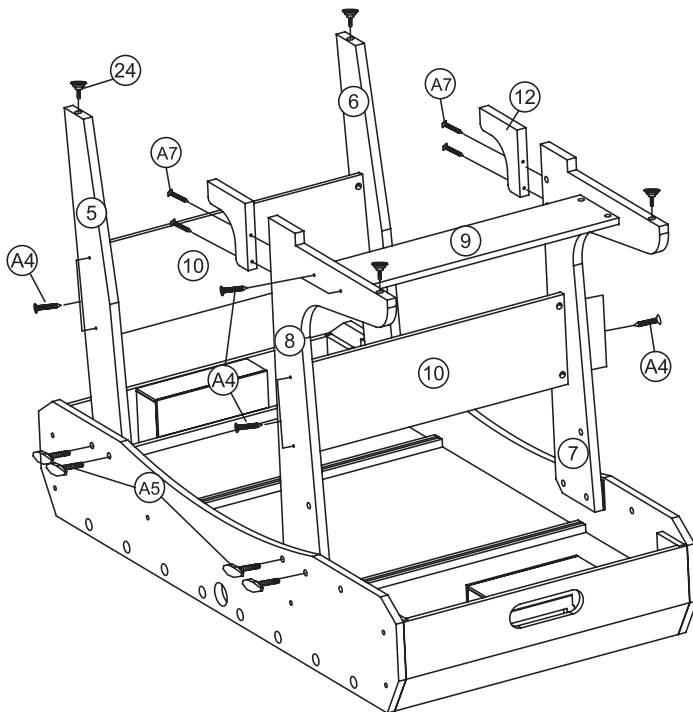

Attention! Lorsque vous déplacez ou tournez la table, ne saisissez pas les pieds. De plus, ne placez pas la table dans une position où tout le poids repose sur une ou deux jambes.

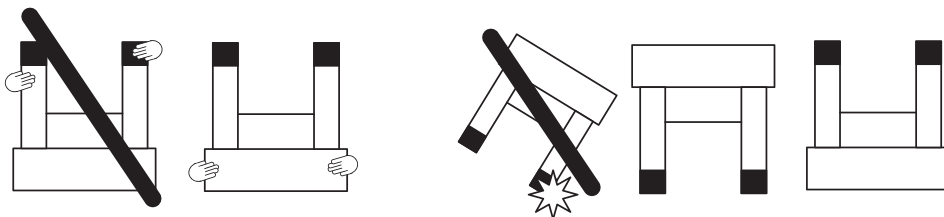



## Instruction d'installation

### 5/5

- 14 x4
- 15 x2
- 16 x2
- 17 x11
- 18 x11
- 19 x4
- 20 x16
- 21 x16
- 22 x8
- 23 x8
- 25 x2
- A6 x22
- A8 x4
- A9 x8
- A11 x22

Remarque! Le trou à l'extrémité du guide marque l'endroit où la poignée (22) sera installée. Les rails avec des joueurs de la même équipe doivent avoir des poignées du même côté de la table.

Disposition des joueurs

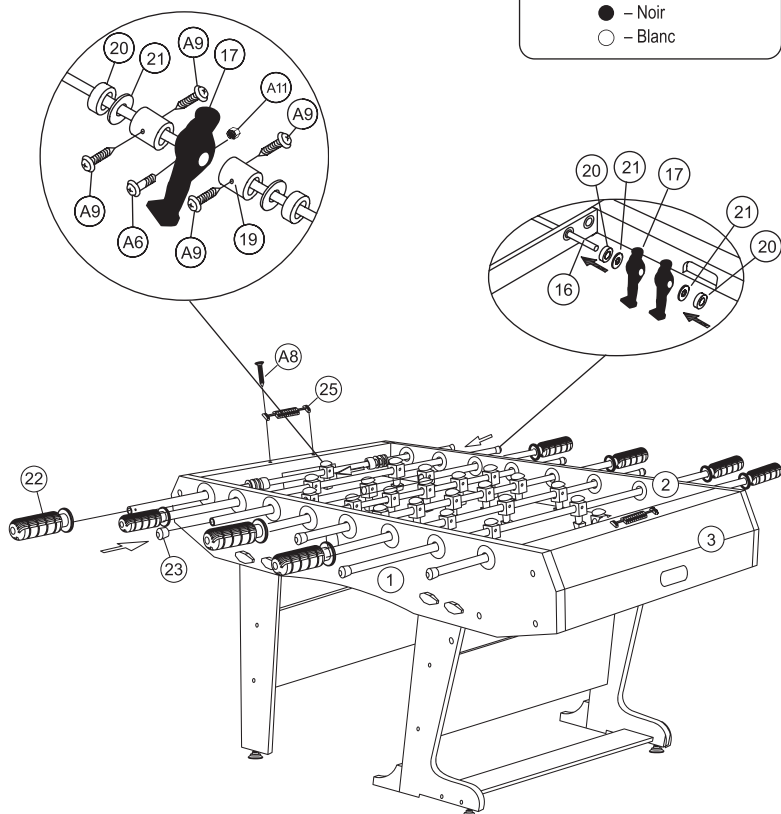
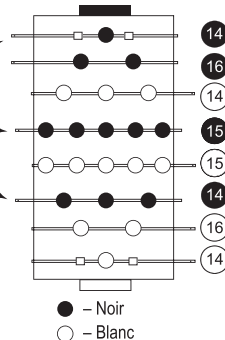



## Pliage

Plier la table à la verticale:

Remarque! Deux adultes sont nécessaires pour assembler la table!

1. Retirez une vis (A5) des pieds en L (7, 8).
2. Soulevez la table en position verticale.
3. Verrouillez les pieds avec les vis (A5) comme indiqué sur l'image.
4. Retirez une vis (A5) des pieds droits (5, 6).
5. Pliez les pieds droits comme indiqué sur l'image.
6. Insérez les vis (A5) retirées des pieds droits (5, 6) dans les trous indiqués sur l'image pour éviter de les perdre.

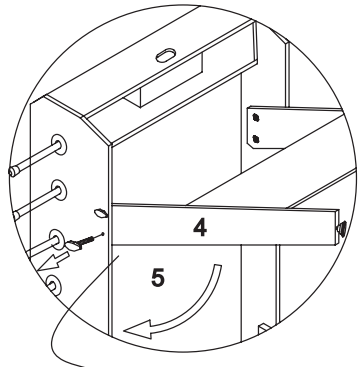
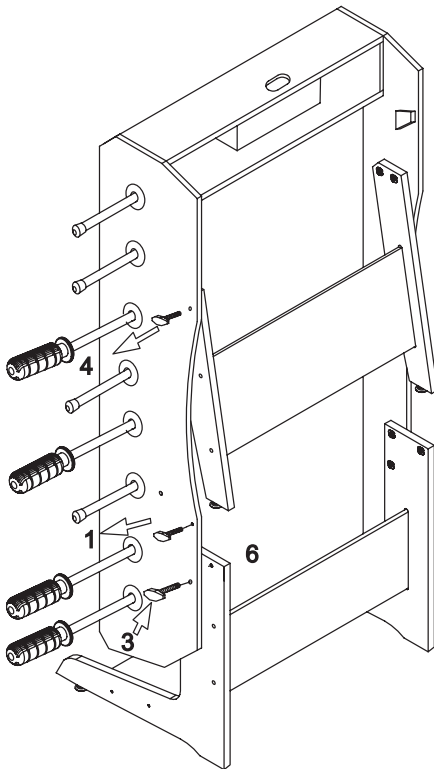

**AVERTISSEMENT!** Pour éviter les blessures, ne mettez pas vos mains entre les parties mobiles de la table.

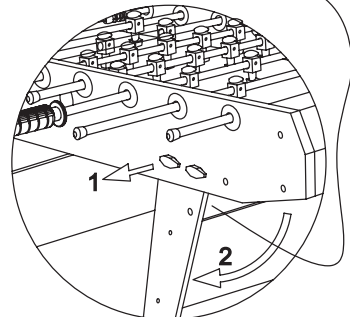
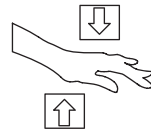



**FR**

## Nettoyage et entretien



1. Essayez régulièrement la table avec un chiffon sec ou humide. Grâce à cela, vous enlèverez une couche de poussière et de poussière déposée dessus.
2. Protégez la table des rayons UV et du contact direct avec l'eau.
3. Ne placez pas de plats, tasses ou autres objets sur la table qui pourraient laisser des marques visibles sur le terrain de jeu ou sur les planches.

**FR**

## La résolution des problèmes



Problème	Résolution
La table est instable.	Ajuster le réglage de la table avec les pieds de mise à niveau (24).



## Politique de la garantie

1. Le vendeur au nom du garant fournit une garantie sur les marchandises achetées pour la période de 24 mois à compter de la date de vente.
2. Nous acceptons les réclamations par écrit à l'adresse suivante: [info@hegenboutique.fr](mailto:info@hegenboutique.fr) après quoi un numéro de plainte individuel sera attribué.
3. Après avoir soumis la plainte, l'employé du service vous contactera et donnera des instructions sur les mesures à prendre.
4. Si le matériel nécessite une réparation, il sera récupéré aux frais du vendeur. À cet effet, un appareil complet doit être préparé avec des accessoires et des données permettant d'identifier le demandeur (numéro de commande, données personnelles et contact).
5. Les défauts ou dommages révélés pendant la période de garantie seront supprimés gratuitement dans les 14 jours ouvrables à compter de la date de livraison de l'équipement au service. Si nous devons apporter des pièces de l'étranger, le délai de réparation peut être prolongé.
6. Dans la procédure de garantie, les dispositions du Code civil applicables dans le pays de livraison de la marchandise s'appliquent.
7. La garantie ne couvre pas les composants susceptibles d'être exploités.
8. La garantie ne couvre pas les dommages résultant de l'utilisation de l'équipement contraire aux principes énoncés dans ce manuel.
9. La garantie est valable en Allemagne, en République tchèque, en Pologne, en Slovaquie, en France, en Ukraine, et en Grande Bretagne.

## Garantie et service après-vente

Toutes les réparations sous garantie et après garantie sont effectuées par le distributeur de l'appareil.

Hegen Deutschland GmbH  
Prenzlauer Str. 3D  
17321 Löcknitz  
Deutschland

040-228690200 Service clientèle  
040-228690201 Pour les réclamations  
[info@hegenboutique.fr](mailto:info@hegenboutique.fr)

Hegen Deutschland GmbH  
Papenreye 53  
22453 Hamburg  
Deutschland

Cette garantie sur les appareils vendus n'exclut pas, ne limite pas ou ne suspend pas les droits de l'acheteur résultant de la non-conformité des appareils au contrat.



Ce produit est fourni dans un emballage pour le protéger de tout dommage pendant le transport. L'emballage est une matière première non transformée et peut être recyclé. Jeter ces matériaux selon leur type.











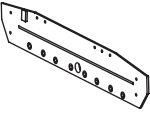
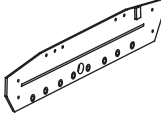
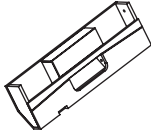
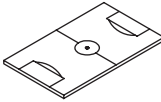
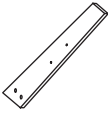
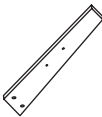

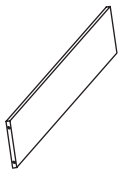
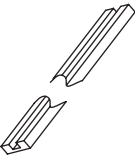

**BEFORE USING THE EQUIPMENT, READ THE INSTRUCTIONS CAREFULLY AND KEEP THEM FOR FUTURE USE.**

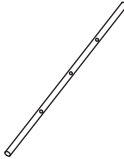
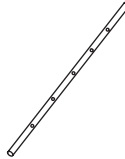
1. Full safety and effectiveness of use can be reached, on condition that the table will be assembled and used according to the instruction. Remember to inform the users of the product about each restriction, warning and precaution. We are not responsible for the problems or injuries caused by the use of product inconsistent with the presented instruction.
2. The product can be used according to its purpose only.
3. The table is purposed for the home use only, the table cannot be used in professional clubs.
4. The product is intended to be used by adults. The underage should be supervised by adults while using the table.
5. The table should be stored in dry and warm place, far from the direct sun exposure. It cannot be stored outside or in the room with high humidity.
6. Set the table on the horizontal, stable, even, clean and free from the other objects ground. It is not recommended to move assembled table.
7. The table should be assembled by 2 people.
8. Before you start to use the table, check if the product is not damaged and if all elements are in their places. Damaged product does not meet the safety requirements. It should not be repaired on your own.
9. Do not do any table regulations or modifications, except for the ones described in the instruction. In case of problems, contact the service (contact details are given further in the instruction).



















**List of parts**

<p><b>1</b></p>  <p>Long side A 1 pcs.</p>	<p><b>2</b></p>  <p>Long side B 1 pcs.</p>	<p><b>3</b></p>  <p>Short side 2 pcs.</p>	<p><b>4</b></p>  <p>Game field 1 pcs.</p>	<p><b>5</b></p>  <p>Left leg (straight) 1 pcs.</p>
<p><b>6</b></p>  <p>Right leg (straight) 1 pcs.</p>	<p><b>7</b></p>  <p>Left leg (L shaped) 1 pcs.</p>	<p><b>8</b></p>  <p>Right leg (L shaped) 1 pcs.</p>	<p><b>9</b></p>  <p>Lower stabilizer 1 pcs.</p>	<p><b>10</b></p>  <p>Upper stabilizer 2 pcs.</p>
<p><b>11</b></p>  <p>Support 2 pcs.</p>	<p><b>12</b></p>  <p>Legs bracket 2 pcs.</p>	<p><b>13</b></p>  <p>Bracket 1/4" 2 pcs.</p>	<p><b>14</b></p>  <p>Runner – 3 players/keeper 4 pcs.</p>	<p><b>15</b></p>  <p>Runner – 5 players 2 pcs.</p>
<p><b>16</b></p>  <p>Runner – 2 players 2 pcs.</p>	<p><b>17</b></p>  <p>Football player figure 11 pcs.</p>	<p><b>18</b></p>  <p>Football player figure 11 pcs.</p>	<p><b>19</b></p>  <p>Limiter 4 pcs.</p>	<p><b>20</b></p>  <p>Rubber bumper 16 pcs.</p>

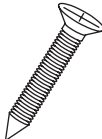



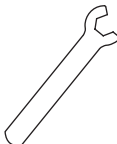

**List of parts**

<p><b>21</b></p>  <p>Rubber bumper 16 pcs.</p>	<p><b>22</b></p>  <p>Runner washer 8 pcs.</p>	<p><b>23</b></p>  <p>Handle 8 pcs.</p>	<p><b>24</b></p>  <p>Runner plug 4 pcs.</p>	<p><b>25</b></p>  <p>Leveling foot 2 pcs.</p>
<p><b>26</b></p>  <p>Ball 3 pcs.</p>	<p><b>A1</b></p>  <p>Hex key 1 pcs.</p>	<p><b>A2</b></p>  <p>Screw 1/4"x1-1/4" 8 pcs.</p>	<p><b>A3</b></p>  <p>Washer 1/4" 12 pcs.</p>	<p><b>A4</b></p>  <p>Screw 4x35mm 12 pcs.</p>
<p><b>A5</b></p>  <p>Butterfly screw 5/16"x1-1/2" 8 pcs.</p>	<p><b>A6</b></p>  <p>Screw 3x18mm 22 pcs.</p>	<p><b>A7</b></p>  <p>Screw 4x55mm 4 pcs.</p>	<p><b>A8</b></p>  <p>Screw 4x25mm 4 pcs.</p>	<p><b>A9</b></p>  <p>Screw 5x8mm 8 pcs.</p>
<p><b>A10</b></p>  <p>Nut 1/4" 4 pcs.</p>	<p><b>A11</b></p>  <p>Nut M3 22 pcs.</p>	<p><b>A12</b></p>  <p>Flat spanner 1 pcs.</p>		



**Assembly instruction**

**1/5**

- ①  x1
- ③  x2
- A2  x4
- A3  x4

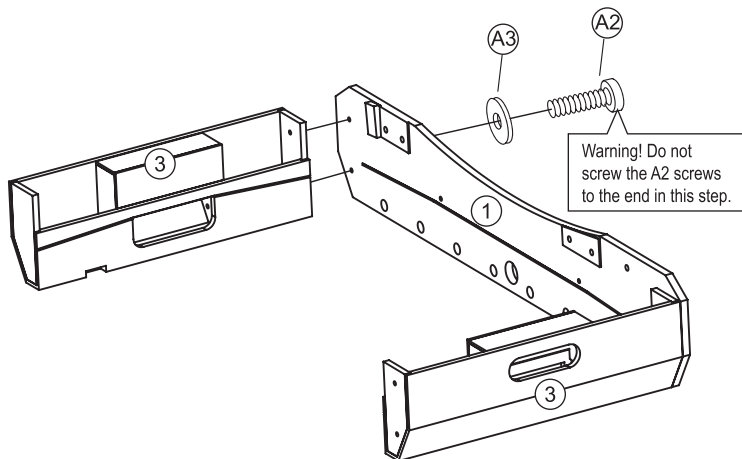

**2/5**

- ④  x1

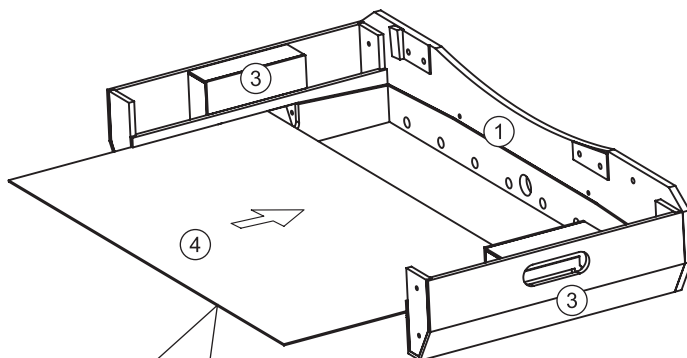



**Assembly instruction**



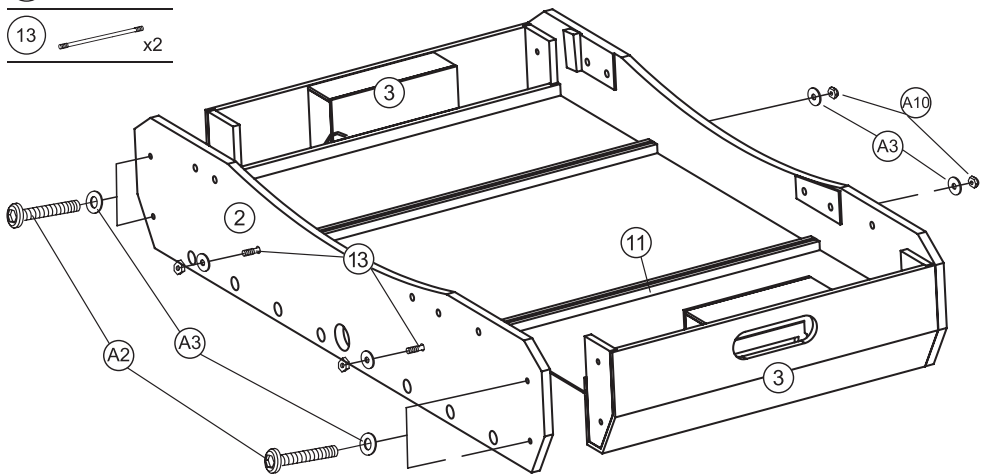







**3/5**





**Assembly instruction**

**4/5**

- 5  x1
- 6  x1
- 7  x1
- 8  x1
- 9  x1
- 10  x2
- 12  x2
- 24  x4
- A4  x12
- A5  x8
- A7  x4

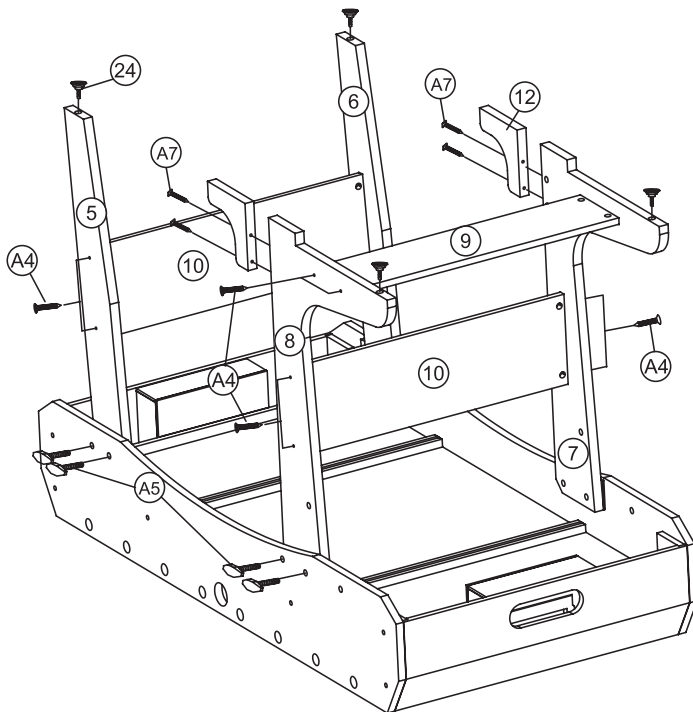

Warning! Do not grab legs while moving or turning the table. Do not put the table in position, where the whole weight lies on one or two legs.







## Assembly instruction

5/5

- 14 x4
- 15 x2
- 16 x2
- 17 x11
- 18 x11
- 19 x4
- 20 x16
- 21 x16
- 22 x8
- 23 x8
- 25 x2
- A6 x22
- A8 x4
- A9 x8
- A11 x22

Warning! Slot on the end of the runner indicates place, where the handle (22) should be assembled. The runners with the football players from the same team should have the handles on the same side of the table.

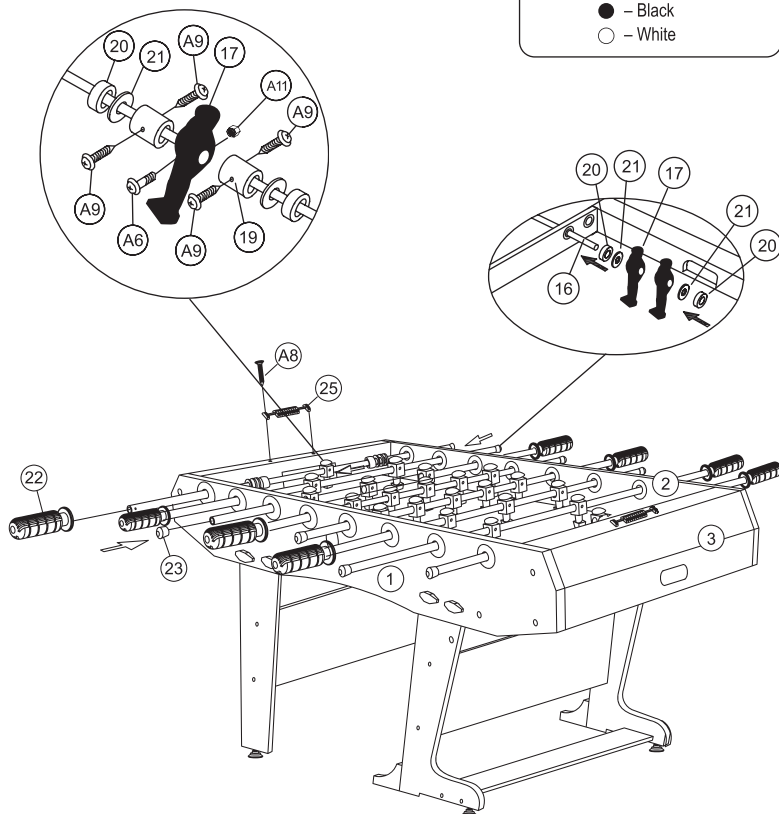
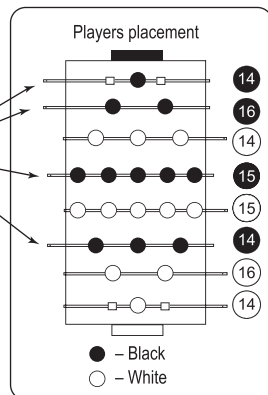



## Folding

Folding the table to the vertical position:

Warning! To fold the table there are 2 adults needed!

1. Unscrew the butterfly screws (A5) one from the legs in L shape (7, 8).
2. Lift the table to the vertical position.
3. Lock the legs with butterfly screws (A5), as shown in the picture.
4. Unscrew the butterfly screws (A5) one from the straight legs (5, 6).
5. Assemble the straight legs as shown in the picture.
6. Put the screws (A5) unscrewed from the straight legs (5, 6) into the slots indicated in the picture, to avoid losing them.

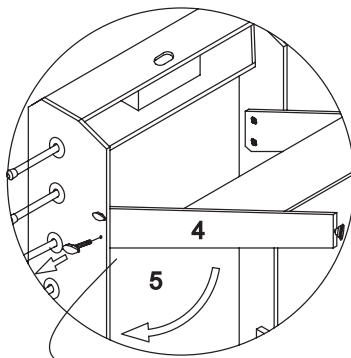
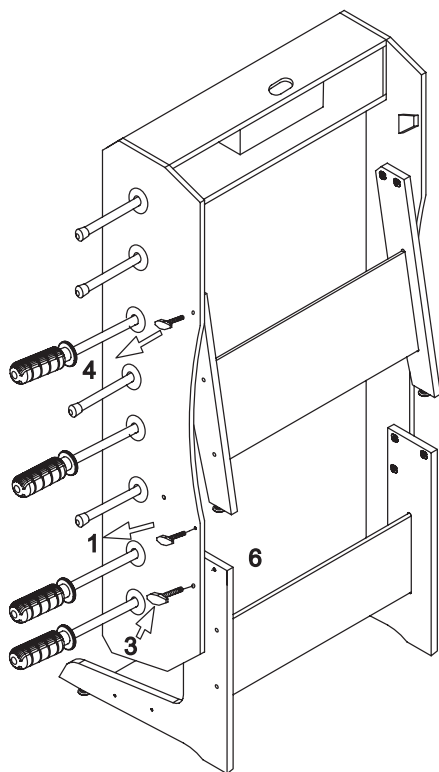

WARNING! To avoid injury,  
do not put the hands between  
movable table elements.

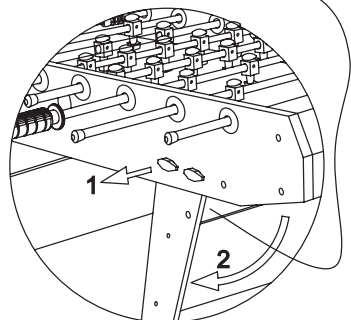
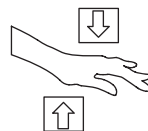



1. Wipe the table regularly with wet or dry wiper. Thanks to it, you will remove the layer of dust on the table.
2. Protect the table from the UV radiation and direct contact with water.
3. Do not put on the table any dishes, cups and other objects, which may leave a visible mark on the game field or cushion.



Problem	Possible solutions
The product is unstable.	Adjust the table with the leveling feet (24).



## Warranty rules

1. The seller, on behalf of the warrantor, provides warranty for the purchased goods for a period of 24 months from the date of sale.
2. Complaints can be submitted:
  - by filling the form on our website: [www.hop-sport.de/reklamation/](http://www.hop-sport.de/reklamation/)  
After submitting the application, an individual complaint number number will be assigned.
  - by sending an email: [sales@hop-sport.com](mailto:sales@hop-sport.com)
  - in writing to the correspondence address:  
**Hegen Deutschland GmbH**  
**Prenzlauer Str. 3D**  
**17321 Löcknitz**  
**Deutschland**
  - by phone **+49 040-228690201**.
3. After submitting the complaint, the service employee will contact the submitter and instruct on further actions. If necessary, you can contact the service by phone: **+49 040-228690201**.
4. If the equipment requires repair in the service, it will be picked up at the expense of the seller. For this purpose a complete device should be prepared together with accessories and informations such as (order number, personal data and contact details).
5. Defects or damage to the equipment revealed during the warranty period will be removed free of charge within 14 working days from the date of delivery of the equipment to the service. If you need to import parts from abroad, the repair period may be extended.
6. In the warranty procedure, the provisions of the Penal Code are in accordance to the country of delivery of the device.
7. The warranty does not apply to the exploitative elements.
8. The warranty does not cover damage caused as a result of using the device contrary to the principles set out in this instruction.
9. The warranty is valid in UK, Germany, The Czech Republic, Poland, Slovakia, France and Ukraine.

## Warranty and post-warranty service

All warranty and post-warranty repairs are made by the distributor of the device.

**Hegen Deutschland GmbH**  
**Prenzlauer Str. 3D**  
**17321 Löcknitz**  
**Deutschland**

**040-228690200 Hotline**  
**040-228690201 Service**  
**sales@hop-sport.com**

**Hegen Deutschland GmbH**  
**Papenreye 53**  
**22453 Hamburg**  
**Deutschland**

The warranty on sold consumer goods doesn't exclude, limit or suspend the buyer's rights arising as a result of non-compliance of the goods with the contract.



This item has been packaged to protect it from potential damage during shipping. The packaging can be recycled. Discard these materials according to their type.











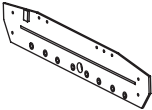
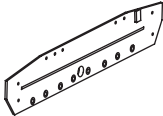
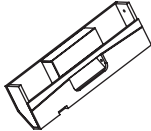
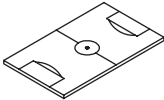
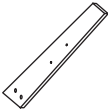
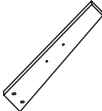

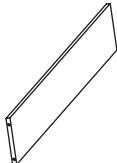
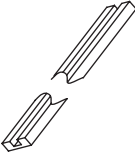

**PRZED UŻYCIEM PRODUKTU, PRZECZYTAJ UWAŻNIE CAŁĄ INSTRUKCJĘ.  
ZACHOWAJ INSTRUKCJĘ OBSŁUGI NA PRZYSZŁOŚĆ.**

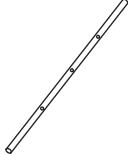
1. Pełne bezpieczeństwo i skuteczność użytkowania, może zostać osiągnięte, pod warunkiem złożenia i użytkowania stołu zgodnie z instrukcją. Pamiętaj, aby użytkownicy produktu zostali poinformowani o wszystkich ograniczeniach, ostrzeżeniach i środkach ostrożności. Nie ponosimy odpowiedzialności za problemy lub obrażenia spowodowane postępowaniem niezgodnym z zasadami określonymi w niniejszej instrukcji.
2. Produkt wolno stosować wyłącznie zgodnie z jego przeznaczeniem.
3. Stół przeznaczony tylko do użytku domowego, nie może być wykorzystywany w profesjonalnych klubach.
4. Produkt przeznaczony do użytku przez osoby dorosłe. Podczas użytkowania niepełnoletni powinni przebywać pod nadzorem dorosłych.
5. Stół należy przechowywać w suchym i ciepłym miejscu, z dala od bezpośredniego promieniowania słonecznego. Nie może być przechowywany na zewnątrz oraz w pomieszczeniu o dużej wilgotności.
6. Ustaw stół na poziomej, stabilnej, równej, czystej i wolnej od innych przedmiotów powierzchni. Nie zaleca się przenoszenia zmontowanego stołu.
7. Montaż stołu powinien być przeprowadzany przez dwie osoby.
8. Przed rozpoczęciem korzystania, sprawdź, czy produkt nie jest uszkodzony oraz czy wszystkie jego części znajdują się na swoich miejscach. Uszkodzony produkt nie spełnia warunków bezpieczeństwa. Nie należy go samodzielnie naprawiać.
9. Nie dokonuj żadnych regulacji ani modyfikacji stołu, oprócz opisanych w niniejszej instrukcji. W razie problemów skontaktuj się z serwisem (dane kontaktowe podane są w dalszej części instrukcji).















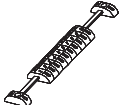

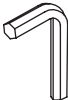

**Lista części**

<p><b>1</b></p>  <p>Długi bok A 1 szt.</p>	<p><b>2</b></p>  <p>Długi bok B 1 szt.</p>	<p><b>3</b></p>  <p>Krótki bok 2 szt.</p>	<p><b>4</b></p>  <p>Pole gry 1 szt.</p>	<p><b>5</b></p>  <p>Lewa noga (prosta) 1 szt.</p>
<p><b>6</b></p>  <p>Prawa noga (prosta) 1 szt.</p>	<p><b>7</b></p>  <p>Lewa noga (w kształcie litery L) 1 szt.</p>	<p><b>8</b></p>  <p>Prawa noga (w kształcie litery L) 1 szt.</p>	<p><b>9</b></p>  <p>Dolny stabilizator 1 szt.</p>	<p><b>10</b></p>  <p>Górny stabilizator 2 szt.</p>
<p><b>11</b></p>  <p>Podpora 2 szt.</p>	<p><b>12</b></p>  <p>Wspornik nóg 2 szt.</p>	<p><b>13</b></p>  <p>Wspornik 1/4" 2 szt.</p>	<p><b>14</b></p>  <p>Prowadnica – 3 graczy/bramkarz 4 szt.</p>	<p><b>15</b></p>  <p>Prowadnica – 5 graczy 2 szt.</p>
<p><b>16</b></p>  <p>Prowadnica – 2 graczy 2 szt.</p>	<p><b>17</b></p>  <p>Figurka zawodnika 11 szt.</p>	<p><b>18</b></p>  <p>Figurka zawodnika 11 szt.</p>	<p><b>19</b></p>  <p>Ogranicznik 4 szt.</p>	<p><b>20</b></p>  <p>Gumowy odbojnik 16 szt.</p>

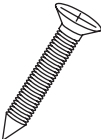

**Lista części**

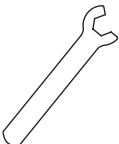
<p><b>21</b></p>  <p>Podkładka przewodnicza 16 szt.</p>	<p><b>22</b></p>  <p>Uchwyt 8 szt.</p>	<p><b>23</b></p>  <p>Zasłepka przewodnicza 8 szt.</p>	<p><b>24</b></p>  <p>Stopka poziomująca 4 szt.</p>	<p><b>25</b></p>  <p>Manualny licznik 2 szt.</p>
<p><b>26</b></p>  <p>Piłka 3 szt.</p>	<p><b>A1</b></p>  <p>Klucz imbusowy 1 szt.</p>	<p><b>A2</b></p>  <p>Śruba 1/4"x1-1/4" 8 szt.</p>	<p><b>A3</b></p>  <p>Podkładka 1/4" 12 szt.</p>	<p><b>A4</b></p>  <p>Wkręt 4x35 mm 12 szt.</p>
<p><b>A5</b></p>  <p>Śruba motylkowa 5/16"x1-1/2" 8 szt.</p>	<p><b>A6</b></p>  <p>Wkręt 3x18 mm 22 szt.</p>	<p><b>A7</b></p>  <p>Wkręt 4x55 mm 4 szt.</p>	<p><b>A8</b></p>  <p>Wkręt 4x25 mm 4 szt.</p>	<p><b>A9</b></p>  <p>Wkręt 5x8 mm 8 szt.</p>
<p><b>A10</b></p>  <p>Nakrętka 1/4" 4 szt.</p>	<p><b>A11</b></p>  <p>Nakrętka M3 22 szt.</p>	<p><b>A12</b></p>  <p>Klucz płaski 1 szt.</p>		



## Schemat montażu

1/5

1		x1
3		x2
A2		x4
A3		x4

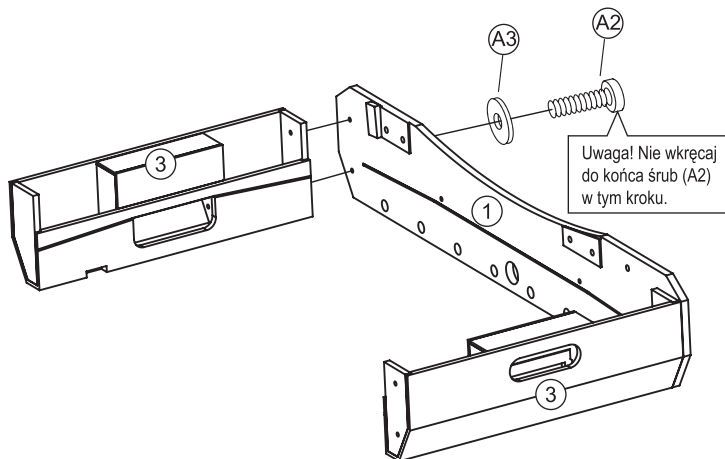

2/5

4		x1
---	--	----

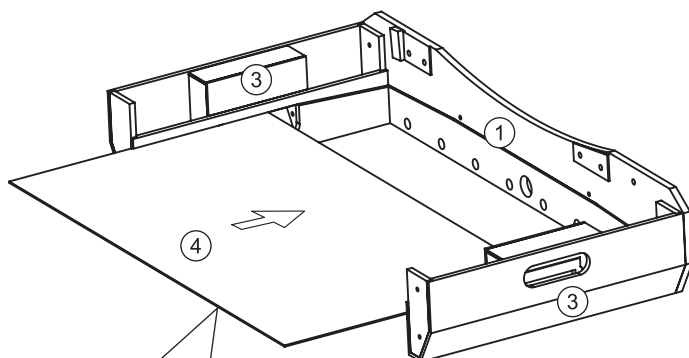





## Schemat montażu



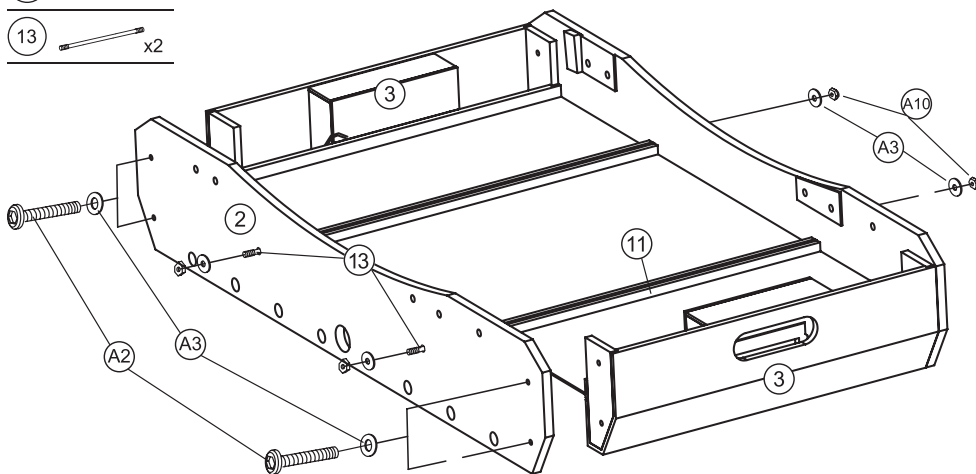



3/5



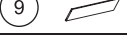

## Schemat montażu

4/5

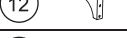
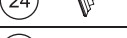
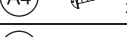
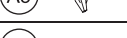
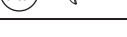
-  x1
-  x1
-  x1
-  x1
-  x1
-  x2
-  x2
-  x4
-  x12
-  x8
-  x4

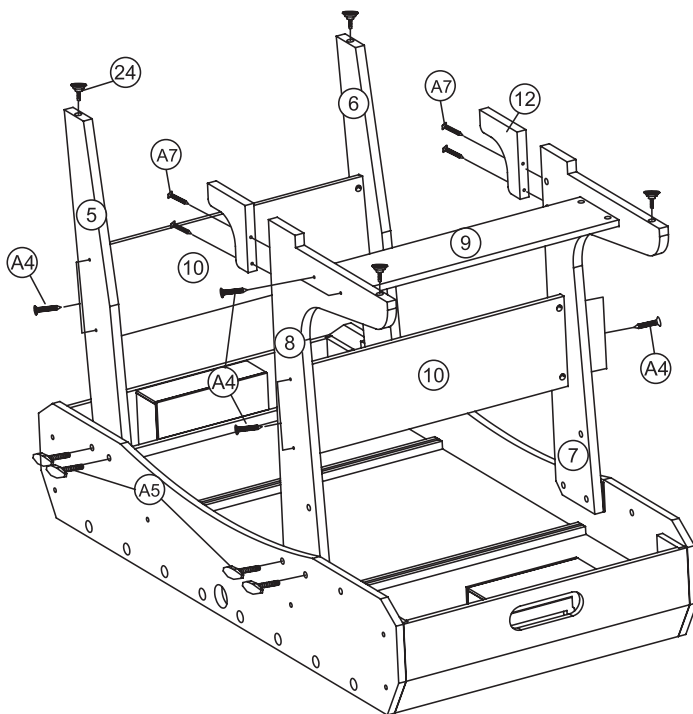

Uwaga! Przenosząc lub obracając stół nie wolno chwycić za nogi. Nie wolno też stawiać stołu w pozycji, gdzie cały ciężar spoczywa na jednej lub dwóch nogach.

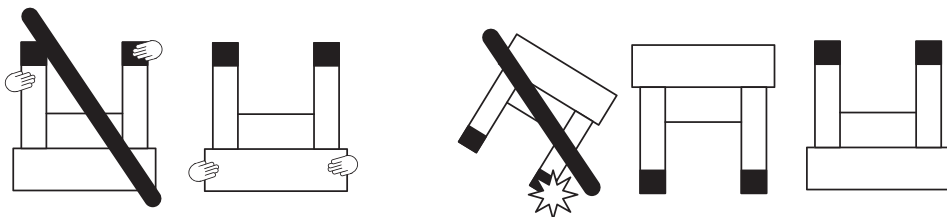



Schemat montażu

5/5

- 14 x4
- 15 x2
- 16 x2
- 17 x11
- 18 x11
- 19 x4
- 20 x16
- 21 x16
- 22 x8
- 23 x8
- 25 x2
- A6 x22
- A8 x4
- A9 x8
- A11 x22

Uwaga! Otwór na końcu prowadnicy wyznacza miejsce, gdzie będzie założony uchwyt (22). Prowadnice z zawodnikami z tej samej drużyny muszą mieć uchwyty z tej samej strony stołu.

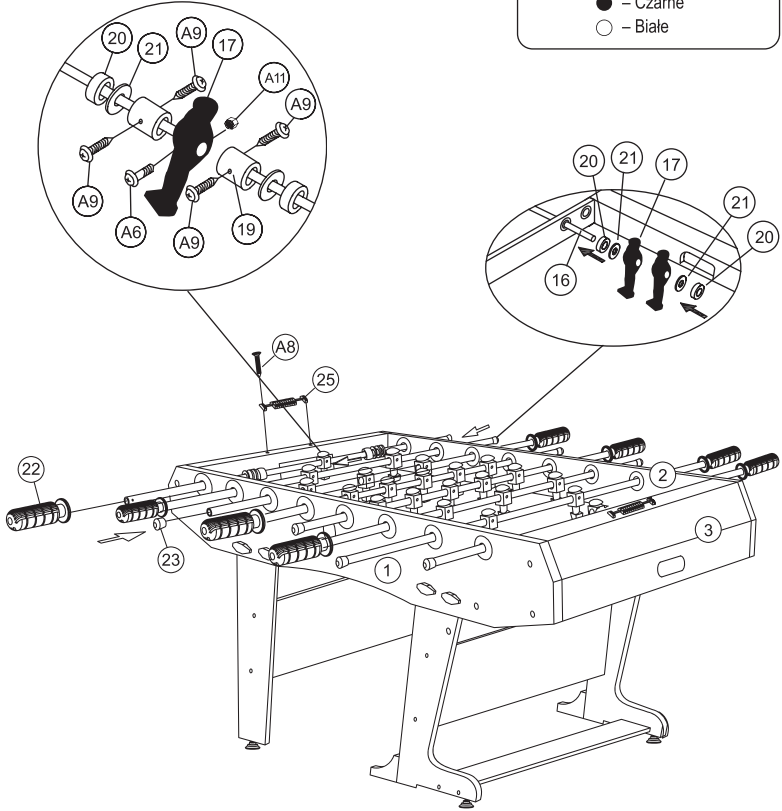
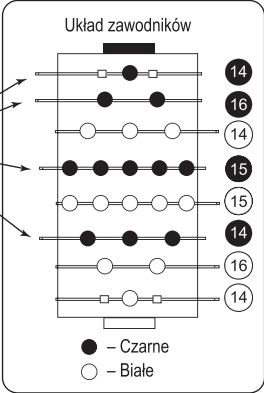



## Składanie

Składanie stołu do pozycji pionowej:

Uwaga! Do złożenia stołu potrzebne są dwie osoby dorosłe!

1. Wykręć po jednej śrubie motylkowej (A5) z nóg w kształcie litery L (7, 8).
2. Podnieś stół do pozycji pionowej.
3. Zablokuj nogi za pomocą śrub motylkowych (A5), jak pokazano na rysunku.
4. Wykręć po jednej śrubie motylkowej (A5) z nóg prostych (5, 6).
5. Złóż nogi proste jak pokazano na rysunku.
6. Włóż śruby (A5) wykręcone z nóg prostych (5, 6) w otwory wskazane na rysunku, by uniknąć ich zgubienia.

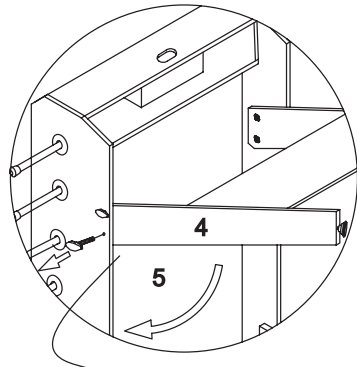
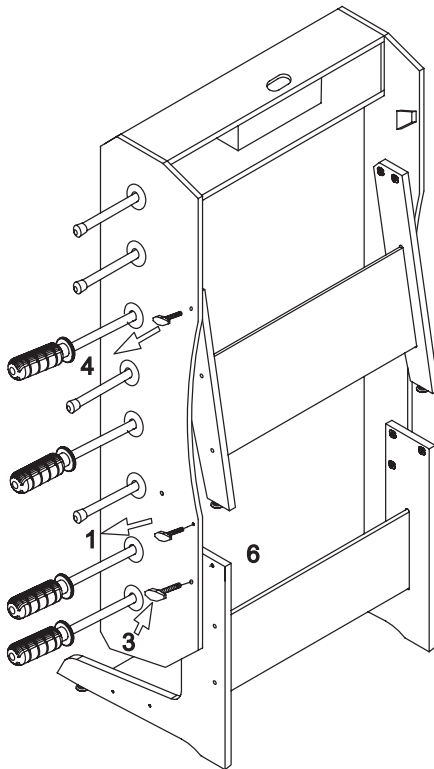

UWAGA! By uniknąć urazu, nie wkładaj rąk pomiędzy ruchome części stołu.

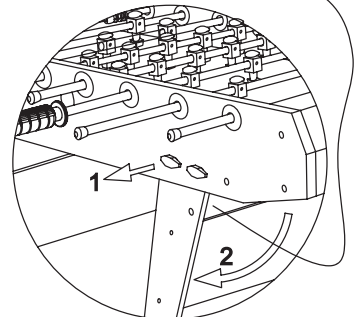
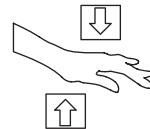

**PL**

## Czyszczenie i konserwacja



1. Regularnie przecieraj stół suchą lub wilgotną ściereczką. Dzięki temu usuniesz warstwę osiadłego na nim kurzu i pyłu.
2. Chroni stół przed promieniowaniem UV oraz bezpośrednim kontaktem z wodą.
3. Nie stawiaj na stole naczyń, kubków oraz innych przedmiotów, które mogą zostawić widoczne ślady na polu gry lub bandach.

**PL**

## Rozwiązywanie problemów



Problem	Możliwe rozwiązanie
Stół jest niestabilny.	Dostosuj ustawienie stołu za pomocą stopek poziomujących (24).



## Zasady gwarancji

1. Sprzedawca w imieniu Gwaranta udziela gwarancji na zakupiony towar na okres 24 miesięcy od daty sprzedaży.
2. Reklamacje można składać:
  - poprzez formularz na stronie internetowej: <https://www.hop-sport.pl/serwis/>  
Po dokonaniu zgłoszenia, nadany zostanie indywidualny numer reklamacji.
  - pisemnie na adres korespondencyjny:  
**Hegen Polska Sp. z o.o.**  
**ul. Spółdzielcza 21**  
**72-010 Police**  
**Polska**
  - telefonicznie pod numerem telefonu: **12 311 03 30**.
3. Po złożeniu reklamacji, pracownik serwisu skontaktuje się ze Zgłaszającym oraz poinstruuje o dalszych czynnościach. W razie potrzeby możliwy jest kontakt z serwisem pod numerem telefonu: **12 311 03 30**.
4. Jeżeli sprzęt wymaga naprawy w serwisie, zostanie odebrany na koszt Sprzedającego. W tym celu, należy przygotować kompletne urządzenie wraz z akcesoriami oraz danymi pozwalającymi na identyfikację Zgłaszającego (nr zamówienia, dane osobowe i kontaktowe).
5. Wady lub uszkodzenia sprzętu ujawnione w okresie gwarancji, będą bezpłatnie usuwane w ciągu 14 dni roboczych od daty dostarczenia sprzętu do serwisu. W przypadku konieczności sprowadzenia części zza granicy, termin wykonania naprawy może ulec wydłużeniu.
6. W postępowaniu gwarancyjnym zastosowanie mają przepisy kodeksu cywilnego, właściwe dla kraju dostawy towaru.
7. Gwarancją nie są objęte elementy ulegające eksploatacji.
8. Gwarancja nie obejmuje uszkodzeń powstałych na skutek użytkowania sprzętu niezgodnie z zasadami określonymi w niniejszej instrukcji.
9. Gwarancja jest ważna na terenie Niemiec, Czech, Polski, Słowacji, Francji, Ukrainy i Wielkiej Brytanii.

## Serwis gwarancyjny i pogwarancyjny

Wszelkich napraw gwarancyjnych i pogwarancyjnych dokonuje importer i zarazem dystrybutor urządzenia.

Hegen Polska Sp. z o. o.  
ul. Spółdzielcza 21  
72-010 Police  
Polska

+48 12 362 66 22 – Infolinia  
+48 12 311 03 30 – Serwis  
[serwis@hop-sport.pl](mailto:serwis@hop-sport.pl)

Hegen Polska Sp. z o. o.  
Plac Konstytucji 3 Maja 2B  
32-300 Olkusz  
Polska

Gwarancja na sprzedany towar konsumpcyjny nie wyłącza, nie ogranicza ani nie zawiesza uprawnień Kupującego wynikających z niezgodności towaru z umową.













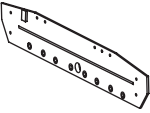
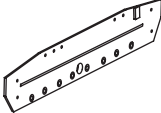
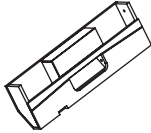
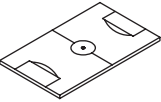
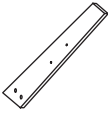
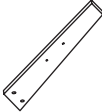

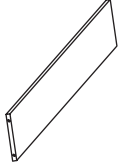
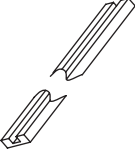

Ten produkt jest dostarczany w opakowaniu, by uchronić go od ewentualnych uszkodzeń podczas transportu. Opakowania są surowcami nieprzetworzonymi i mogą być recyklowane. Wyrzuć je materiały według ich rodzaju.



**PRED POUŽITÍM VÝROBKU SI POZORNE PREČÍTAJTE TENTO NÁVOD A USCHOVAJTE HO PRE BUDÚCE POUŽITIE.**















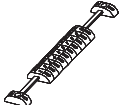

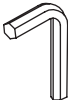
1. Úplnú bezpečnosť a účinnosť použitia je možné dosiahnuť za predpokladu, že stôl je zostavený a používaný v súlade s návodom. Nezabudnite informovať používateľov produktu o všetkých obmedzeniach, varovaniach a bezpečnostných opatreniach. Nezodpovedáme za problémy alebo zranenia spôsobené konaním v rozpore s pravidlami stanovenými v tomto návode.
2. Výrobok sa môže používať iba na určený účel.
3. Stôl je určený len na domáce použitie, nemôže byť používaný v profesionálnych kluboch.
4. Výrobok je určený na použitie pre dospelých. Počas používania by maloleté osoby mali byť pod dohľadom dospelých.
5. Stôl by sa mal skladovať na suchom a teplom mieste, mimo priameho slnečného žiarenia. Nemal by sa skladovať vonku ani v miestnosti s vysokou vlhkosťou.
6. Stôl položte na stabilný, rovný, čistý povrch bez akýchkoľvek predmetov. Neodporúča sa premiestňovať zmontovaný stôl.
7. Montáž stola by mali vykonávať dve osoby.
8. Pred použitím skontrolujte, či je výrobok nepoškodený a či sú všetky časti na svojom mieste. Poškodený výrobok nespĺňa bezpečnostné podmienky. Neopravujte ho sami.
9. Nevykonávajte žiadne úpravy okrem tých, ktoré sú popísané v tomto návode. V prípade akýchkoľvek problémov kontaktujte servis (kontaktné údaje sú uvedené v tomto návode).

**Zoznam dielov**

<p><b>1</b></p>  <p>Dlhý bok A 1 ks.</p>	<p><b>2</b></p>  <p>Dlhý bok B 1 ks.</p>	<p><b>3</b></p>  <p>Krátky bok 2 ks.</p>	<p><b>4</b></p>  <p>Hracie pole 1 ks.</p>	<p><b>5</b></p>  <p>Ľavá noha (rovná) 1 ks.</p>
<p><b>6</b></p>  <p>Pravá noha (rovná) 1 ks.</p>	<p><b>7</b></p>  <p>Ľavá noha (v tvare písmena L) 1 ks.</p>	<p><b>8</b></p>  <p>Pravá noha (v tvare písmena y L) 1 ks.</p>	<p><b>9</b></p>  <p>Spodný stabilizátor 1 ks.</p>	<p><b>10</b></p>  <p>Horný stabilizátor 2 ks.</p>
<p><b>11</b></p>  <p>Podpera 2 ks.</p>	<p><b>12</b></p>  <p>Nosník nôh 2 ks.</p>	<p><b>13</b></p>  <p>Nosník 1/4" 2 ks.</p>	<p><b>14</b></p>  <p>Tyč – 3 hráči/ brankár 4 ks.</p>	<p><b>15</b></p>  <p>Tyč – 5 hráčov 2 ks.</p>
<p><b>16</b></p>  <p>Tyč – 2 hráči 2 ks.</p>	<p><b>17</b></p>  <p>Figurka hráča 11 ks.</p>	<p><b>18</b></p>  <p>Figurka hráča 11 ks.</p>	<p><b>19</b></p>  <p>Obmedzovač 4 ks.</p>	<p><b>20</b></p>  <p>Gumové odrážadlo 16 ks.</p>

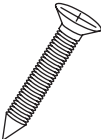

**Zoznam dielov**

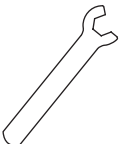
<p>21</p>  <p>Podložka tyče 16 ks.</p>	<p>22</p>  <p>Rukoväť 8 ks.</p>	<p>23</p>  <p>Zátka tyče 8 ks.</p>	<p>24</p>  <p>Vyrovnávací nožička 4 ks.</p>	<p>25</p>  <p>Manuálne počítadlo 2 ks.</p>
<p>26</p>  <p>Loptička 3 ks.</p>	<p>A1</p>  <p>Imbusový kľúč 1 ks.</p>	<p>A2</p>  <p>Skrutka 1/4"x1-1/4" 8 ks.</p>	<p>A3</p>  <p>Podložka 1/4" 12 ks.</p>	<p>A4</p>  <p>Vrut 4x35mm 12 ks.</p>
<p>A5</p>  <p>Motýliková skrutka 5/16"x1-1/2" 8 ks.</p>	<p>A6</p>  <p>Vrut 3x18mm 22 ks.</p>	<p>A7</p>  <p>Vrut 4x55mm 4 ks.</p>	<p>A8</p>  <p>Vrut 4x25mm 4 ks.</p>	<p>A9</p>  <p>Vrut 5x8mm 8 ks.</p>
<p>A10</p>  <p>Matica 1/4" 4 ks.</p>	<p>A11</p>  <p>Matica M3 22 ks.</p>	<p>A12</p>  <p>Plochý kľúč 1 ks.</p>		



## Návod na montáž

### 1/5

1		x1
3		x2
A2		x4
A3		x4

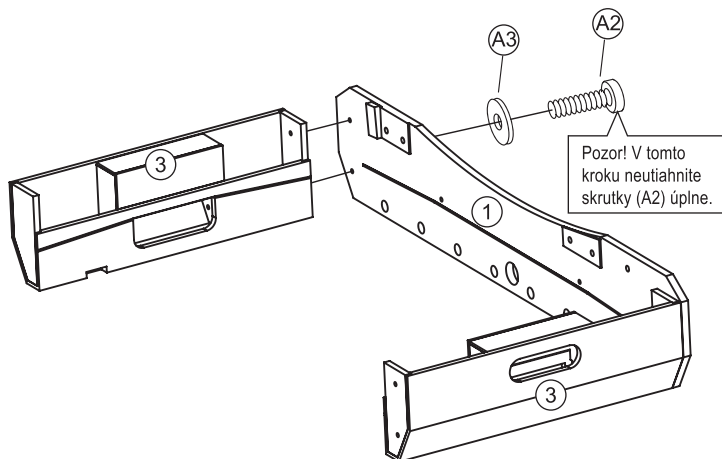

### 2/5

4		x1
---	--	----

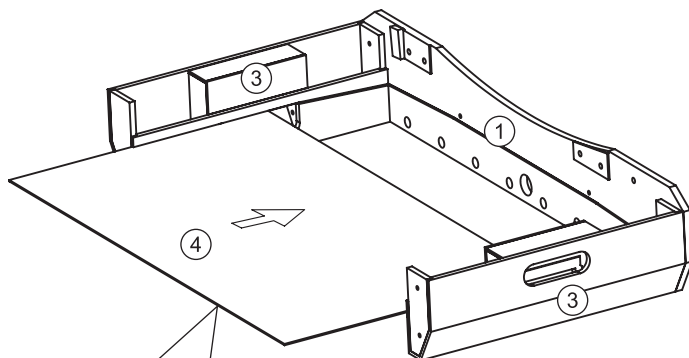

Pozor! V tomto kroku by malo byť hracie pole pripravené grafikou smerom nadol.



## Návod na montáž



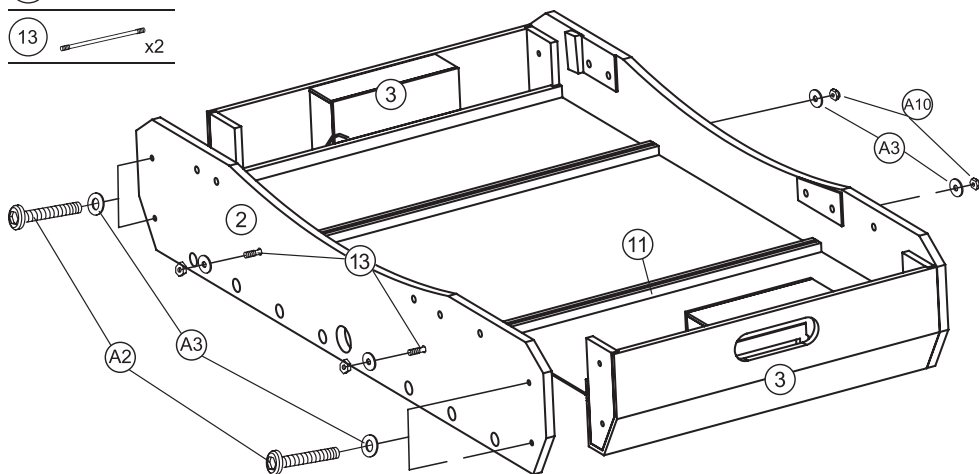
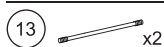
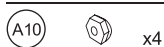
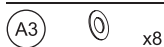



3/5



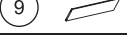

Návod na montáž

4/5

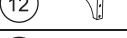
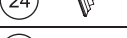
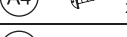
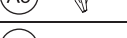
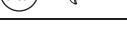
-  x1
-  x1
-  x1
-  x1
-  x1
-  x2
-  x2
-  x4
-  x12
-  x8
-  x4

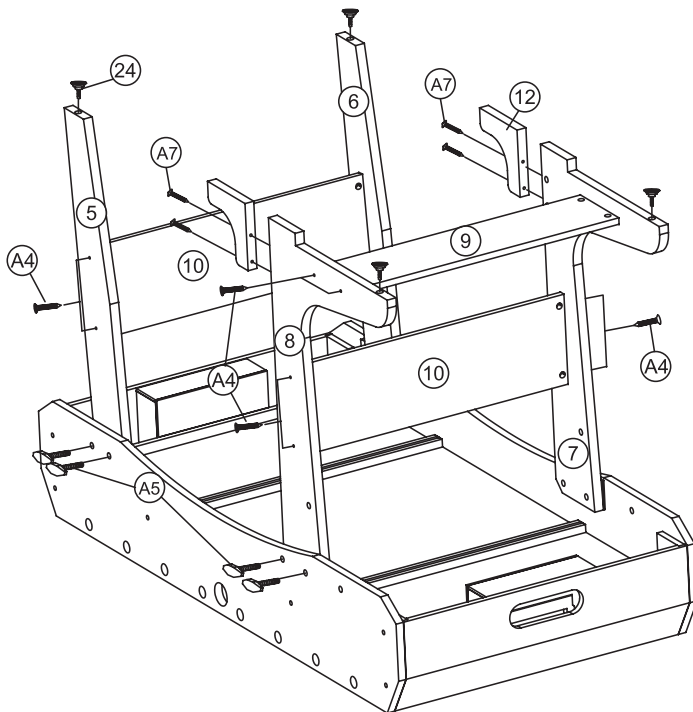

Pozor! Pri prenášaní alebo otáčaní stola ho nechytajte za nohy. Stôl takisto nedávajte na miesto, kde by celá hmotnosť ležala na jednej alebo dvoch nohách.

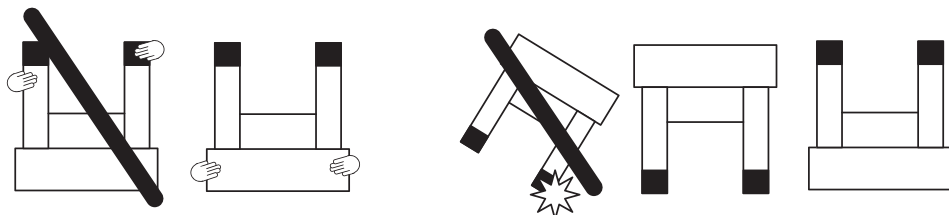



## Návod na montáž

### 5/5

- 14 x4
- 15 x2
- 16 x2
- 17 x11
- 18 x11
- 19 x4
- 20 x16
- 21 x16
- 22 x8
- 23 x8
- 25 x2
- A6 x22
- A8 x4
- A9 x8
- A11 x22

Pozor! Otvor na konci tyče znázorňuje miesto, kde bude pripevnená rukoväť (22). Tyče s hráčmi rovnakého tímu musia mať rukoväte na rovnakej strane stola.

Umiestnenie hráčov

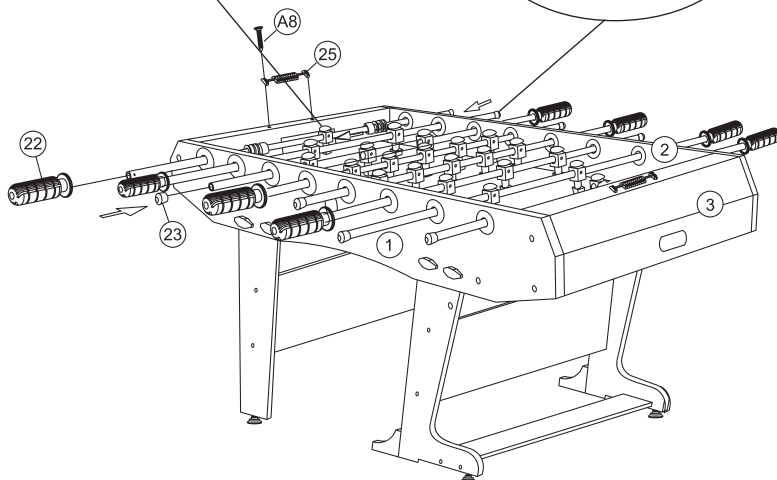
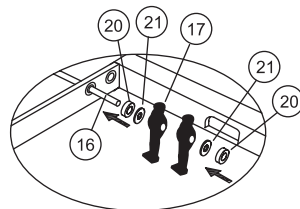
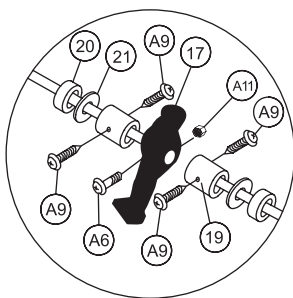
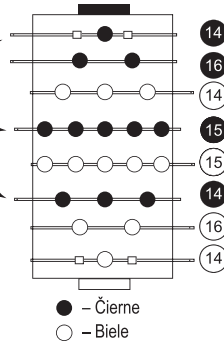



## Zloženie

Skladanie stola do vertikálnej polohy:

Pozor! Na zostavenie stola sú potrební dvaja dospelí!

1. Odskrutkujte po jednej motýlikovej skrutke (A5) z nôh v tvare L (7, 8).
2. Zdvihnite stôl do zvislej polohy.
3. Zablokujte nohy pomocou motýlikových skrutiek (A5), ako je to znázornené na obrázku.
4. Odskrutkujte po jednej motýlikovej skrutke (A5) z rovných nôh (5, 6).
5. Rovné nohy zložte podľa obrázka.
6. Vložte skrutky (A5) odskrutkované z rovných nôh (5, 6) do otvorov označených na obrázku, aby ste ich nestratili.

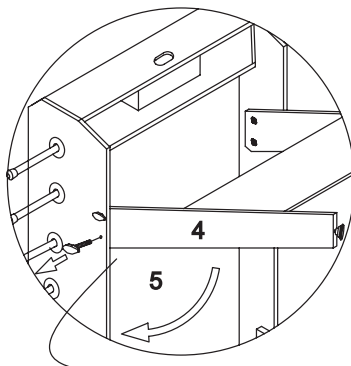
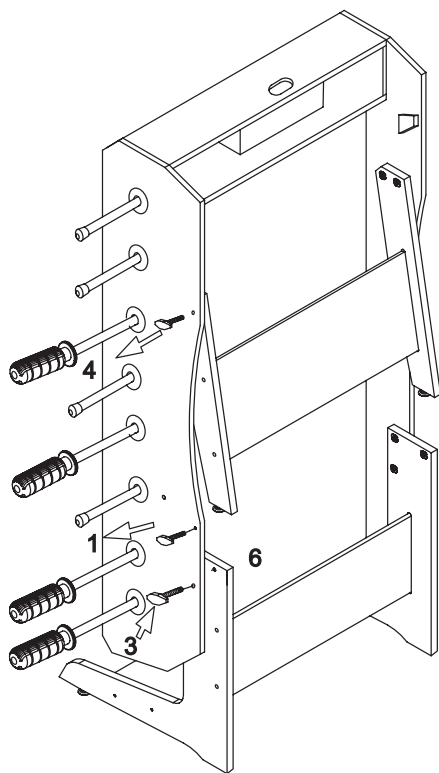

POZOR! Aby ste sa vyhli zraneniu, nedávajte ruky medzi pohyblivé časti stola.

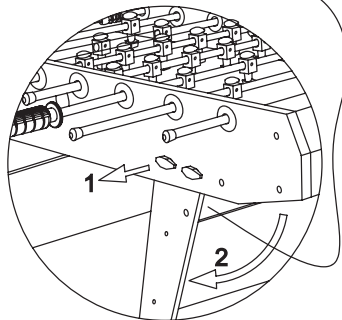
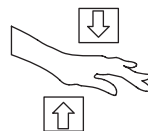

**SK**

## Čistenie a údržba



1. Stôl pravidelne utierajte suchou alebo navlhčenou utierkou. Vďaka tomu odstránite vrstvu usadeného prachu.
2. Chráňte stôl pred UV žiarením a priamym kontaktom s vodou.
3. Na stôl nekladte riad, šálky ani iné predmety, ktoré by na hracom poli alebo na doskách mohli zanechať viditeľné stopy.

**SK**

## Riešenie problémov



Problém	Možné riešenia
Stôl je nestabilný.	Upravte nastavenie stola pomocou vyrovnávacích nožičiek (24).



## Záručné podmienky

1. Predávajúci v mene Ručiteľa poskytuje záruku za kúpený tovar do 24 mesiacov od dátumu predaja.
2. Sťažnosť môžete poslať:
  - prostredníctvom formulára na webovej stránke: <https://hegen.sk/reklamace/>  
Po odoslaní sťažnosti Vám bude pridelené individuálne číslo reklamácie.
  - písomne na korešpondenčnú adresu:  
**Hegen Česko s. r. o.**  
**Stavbařů 2201/36**  
**734 01 Karviná-Mizerov**  
**Česká republika**
3. Následne Vás bude kontaktovať zamestnanec servisu, ktorý Vás poučí o ďalších krokoch. V prípade potreby môžete kontaktovať našu zákaznícku podporu telefonicky: **+ 421 233 329 555**.
4. Ak si zariadenie vyžaduje opravu v servise, bude vyzdvihnuté na náklady Predávajúceho. Na tento účel by sa malo pripraviť kompletne zariadenie spolu s príslušenstvom a údajmi, ktoré umožnia identifikáciu žiadateľa ( číslo reklamácie, osobné údaje a kontakt).
5. Poruchy alebo poškodenia zariadenia odhalené počas záručnej doby budú bezplatne odstránené do 14 pracovných dní od dátumu dodania zariadenia do miesta predaja alebo servisu. Ak je potrebné zariadenie poslať na opravu mimo krajiny alebo ak sú potrebné náhradné diely zo zahraničia, lehota na záručnú opravu sa môže predĺžiť.
6. V záručných podmienkach sa uplatňujú ustanovenia občianskeho zákonníka, ktoré sa vzťahujú na krajinu dodania tovaru.
7. Záruka sa nevzťahuje na spotrebný materiál.
8. Záruka sa nevzťahuje na škody spôsobené použitím zariadenia v rozpore so zásadami uvedenými v tejto príručke.
9. Záruka platí v Nemecku, Českej republike, Poľsku, na Slovensku, vo Francúzsku, na Ukrajine, vo Veľkej Británii.

## Záručný a pozáručný servis

Všetky záručné a pozáručné opravy vykonáva distribútor zariadenia.

Hegen Česko s. r. o.  
Stavbařů 2201/36  
734 01 Karviná-Mizerov  
Česká republika

+ 421 233 329 555 – Infolinka  
[info@hegen.sk](mailto:info@hegen.sk)

Táto záruka na predaný spotrebný tovar nevylučuje, neobmedzuje, ani nezastavuje oprávnenia kupujúceho vyplývajúce z rozporu zariadenia so zmluvou.



Tento produkt sa dodáva v obale, ktorý ho chráni pred možným poškodením počas prepravy. Obal je vyrobený zo surovín, ktoré je možné recyklovať. Tieto obaly vyhadzujte a triedte podľa ich typu.













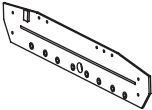
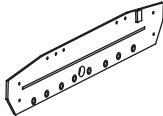
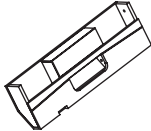
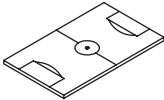
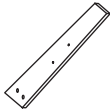
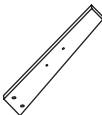

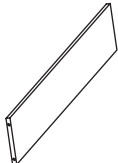
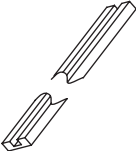

**ПЕРЕД ВИКОРИСТАННЯМ УВАЖНО ПРОЧИТАЙТЕ ВСЮ ІНСТРУКЦІЮ.  
ЗБЕРІГАЙТЕ ПОСІБНИК ДЛЯ ПОДАЛЬШОГО ВИКОРИСТАННЯ.**

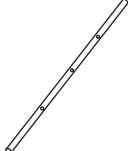
1. Повна безпека та ефективність використання можуть бути досягнуті за умови збірки обладнання та його використання відповідно до інструкцій. Не забудьте повідомити користувачів обладнання про всі обмеження, застереження та запобіжні заходи. Ми не несемо відповідальності за проблеми або травми, спричинені порушенням правил, викладених у даній інструкції.
2. Виріб можна використовувати лише за призначенням.
3. Стіл призначений лише для домашнього використання, його не можна використовувати в професійних клубах.
4. Виріб призначений для користування дорослим. Під час використання неповнолітні повинні перебувати під наглядом дорослих.
5. Стіл слід зберігати в сухому і теплому місці, подалі від прямих сонячних променів. Його не можна зберігати на вулиці та в приміщенні з підвищеною вологістю.
6. Поставте стіл на плоску, стійку, рівну, чисту і вільну поверхню. Не рекомендується переміщувати зібраний стіл.
7. Стіл рекомендовано монтувати вдвох.
8. Перед використанням перевірте виріб на наявність пошкоджень та чи всі запчастини на своєму місці. Пошкоджений виріб не відповідає правилам техніки безпеки. Не ремонтуйте його самостійно.
9. Не вносьте жодних налаштувань чи модифікацій до обладнання, за винятком описаних у даній інструкції. У разі виникнення проблем зверніться до сервісної служби (контактні дані надаються нижче в інструкції).



## Список деталей

<p>1</p>  <p>Довга сторона А 1 шт.</p>	<p>2</p>  <p>Довга сторона В 1 шт.</p>	<p>3</p>  <p>Коротка сторона 2 шт.</p>	<p>4</p>  <p>Ігрове поле 1 шт.</p>	<p>5</p>  <p>Ліва нога (пряма) 1 шт.</p>
<p>6</p>  <p>Права нога (пряма) 1 шт.</p>	<p>7</p>  <p>Ліва нога (у формі літери L) 1 шт.</p>	<p>8</p>  <p>Права нога (у формі літери L) 1 шт.</p>	<p>9</p>  <p>Нижній стабілізатор 1 шт.</p>	<p>10</p>  <p>Верхній стабілізатор 2 шт.</p>
<p>11</p>  <p>Опора 2 шт.</p>	<p>12</p>  <p>Опора для ніг 2 шт.</p>	<p>13</p>  <p>Кронштейн 1/4" 2 шт.</p>	<p>14</p>  <p>Перекладина – 3 гравці/воротар 4 шт.</p>	<p>15</p>  <p>Перекладина – 5 гравців 2 шт.</p>
<p>16</p>  <p>Перекладина – 2 гравці 2 шт.</p>	<p>17</p>  <p>Фігурка гравця 11 шт.</p>	<p>18</p>  <p>Фігурка гравця 11 шт.</p>	<p>19</p>  <p>Обмежувач 4 шт.</p>	<p>20</p>  <p>Гумовий відбійник 16 шт.</p>



## Список деталей















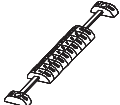

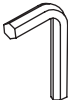



<p>21</p>  <p>Шайба для перекладины 16 шт.</p>	<p>22</p>  <p>Ручка 8 шт.</p>	<p>23</p>  <p>Заглушка для перекладины 8 шт.</p>	<p>24</p>  <p>Регульована ніжка-стабілізатор 4 шт.</p>	<p>25</p>  <p>Ручний лічильник 2 шт.</p>
<p>26</p>  <p>М'ячик 3 шт.</p>	<p>A1</p>  <p>Шестигранный ключ (Аллен) 1 шт.</p>	<p>A2</p>  <p>Гвинт 1/4"x1-1/4" 8 шт.</p>	<p>A3</p>  <p>Шайба 1/4" 12 шт.</p>	<p>A4</p>  <p>Гвинт 4x35mm 12 шт.</p>
<p>A5</p>  <p>Барашковий гвинт 5/16"x1-1/2" 8 шт.</p>	<p>A6</p>  <p>Гвинт 3x18mm 22 шт.</p>	<p>A7</p>  <p>Гвинт 4x55mm 4 шт.</p>	<p>A8</p>  <p>Гвинт 4x25mm 4 шт.</p>	<p>A9</p>  <p>Гвинт 5x8mm 8 шт.</p>
<p>A10</p>  <p>Гайка 1/4" 4 шт.</p>	<p>A11</p>  <p>Гайка M3 22 шт.</p>	<p>A12</p>  <p>Гайковий ключ 1 шт.</p>		

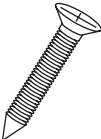

Схема монтажу

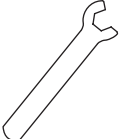
1/5

- ①  x1
- ③  x2
- A2  x4
- A3  x4

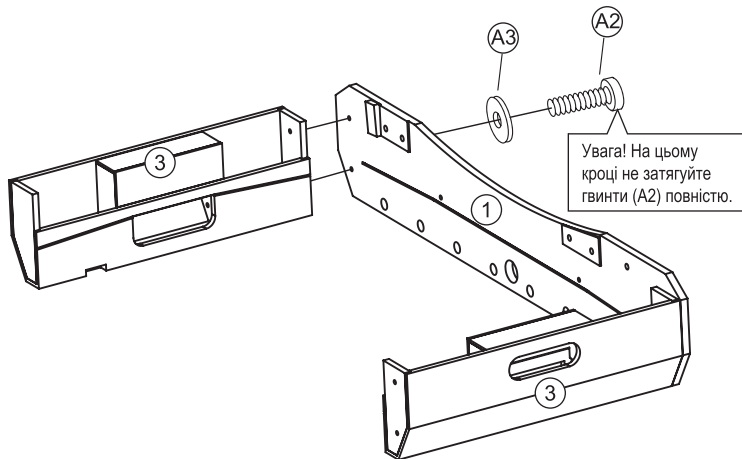

2/5

- ④  x1









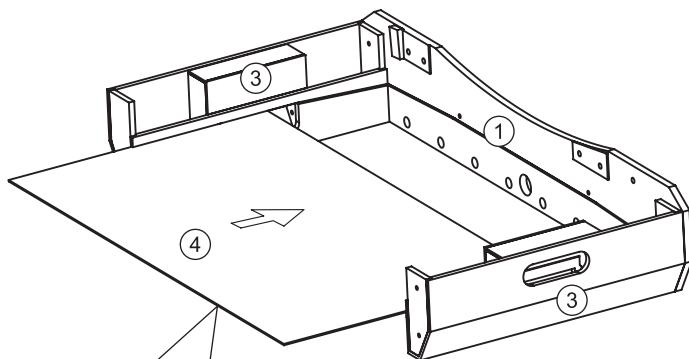

Схема монтажу

3/5

- |   |   |    |
|---|---|----|
| 2 |  | x1 |
|---|---|----|
- |    |   |    |
|----|---|----|
| 11 |  | x2 |
|----|---|----|
- |    |   |    |
|----|---|----|
| A2 |  | x4 |
|----|---|----|
- |    |   |    |
|----|---|----|
| A3 |  | x8 |
|----|---|----|
- |     |   |    |
|-----|---|----|
| A10 |  | x4 |
|-----|---|----|
- |    |   |    |
|----|---|----|
| 13 |  | x2 |
|----|---|----|











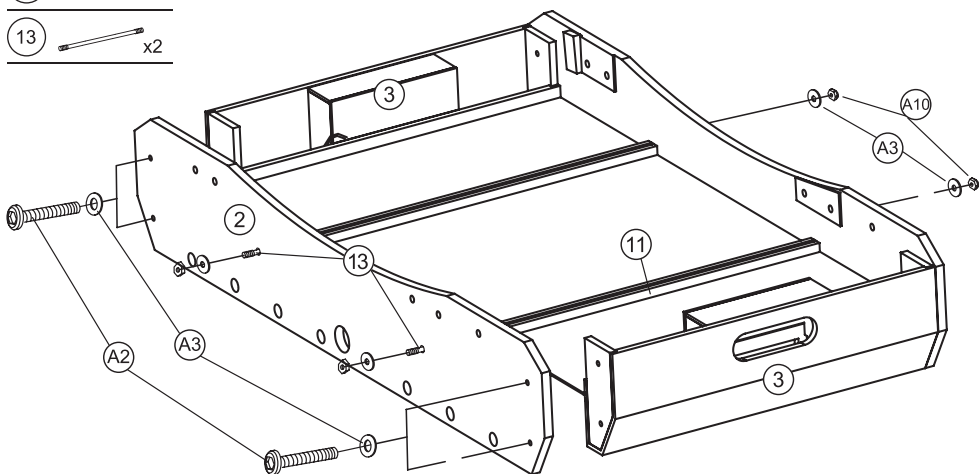

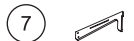

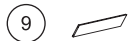
Схема монтажу

4/5

-  5 x1
-  6 x1
-  7 x1
-  8 x1
-  9 x1
-  10 x2
-  12 x2
-  24 x4
-  A4 x12
-  A5 x8
-  A7 x4

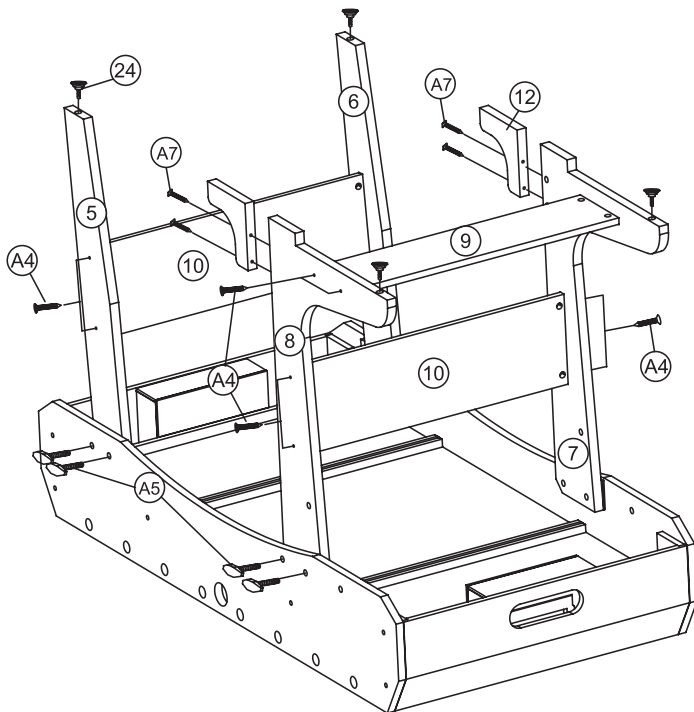

Увага! Переміщуючи або повертаючи стіл, не тримайте за ніжки. Також не ставте стіл у положення, коли вся вага йде на одну або дві ніжки.





Схема монтажу

5/5

- 14 x4
- 15 x2
- 16 x2
- 17 x11
- 18 x11
- 19 x4
- 20 x16
- 21 x16
- 22 x8
- 23 x8
- 25 x2
- A6 x22
- A8 x4
- A9 x8
- A11 x22

Увага! Отвір на кінці перекладки позначає місце, де буде встановлена ручка (22). Перекладки з гравцями однієї команди повинні мати ручки на одній стороні столу.

Місцезаповнення гравців

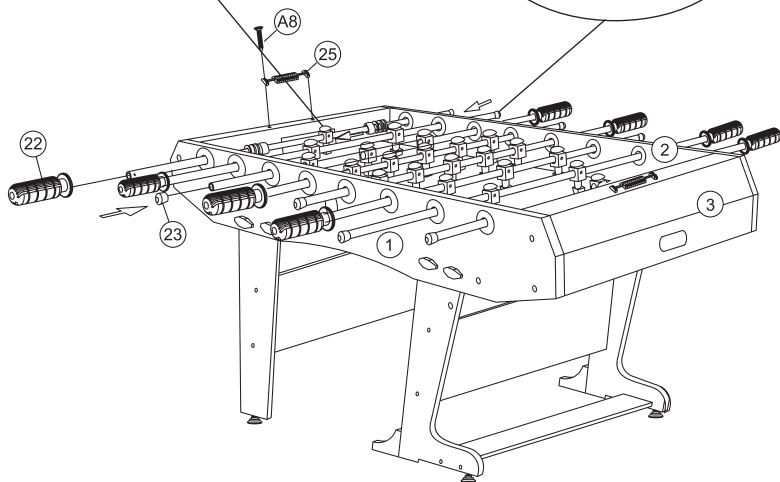
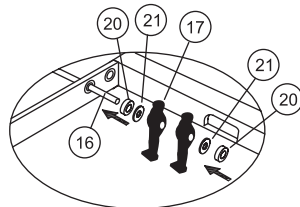
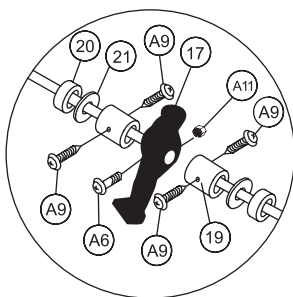
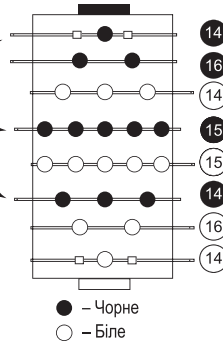



## Складаний

Встановлення столу у вертикальне положення:

Увага! Для збирання столу потрібно двоє дорослих!

1. Витягніть один барашковий гвинт (A5) з L-подібних ніжок (7, 8).
2. Підніміть стіл вертикально.
3. Зафіксуйте ніжки за допомогою барашкових гвинтів (A5) так, як показано на малюнку.
4. Витягніть барашковий гвинт (A5) із прямих ніжок (5, 6).
5. Складіть прямі ніжки так, як показано на малюнку.
6. Вкрутіть барашкові гвинти (A5), витягнуті з прямих ніжок (5, 6), в отвори, зазначені на малюнку, щоб не загубити їх.

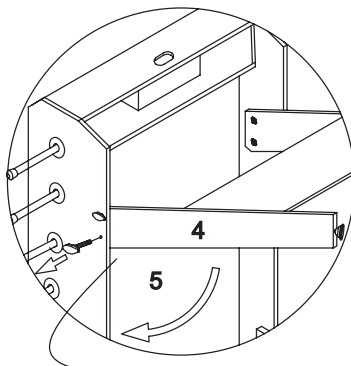
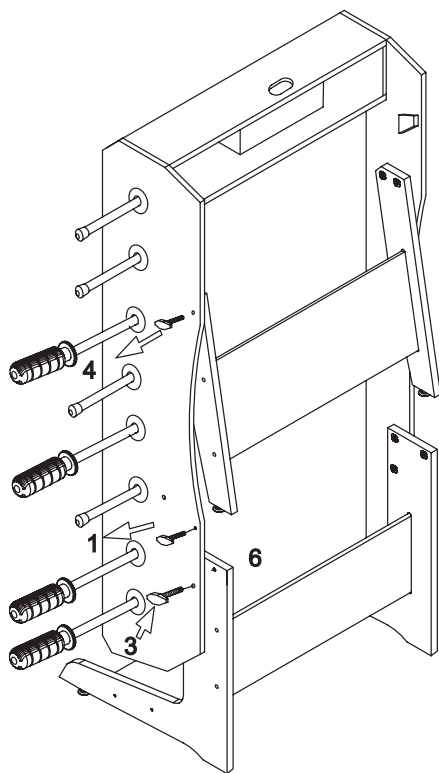

УВАГА! Щоб уникнути травм, не кладіть руки між рухомими частинами столу.

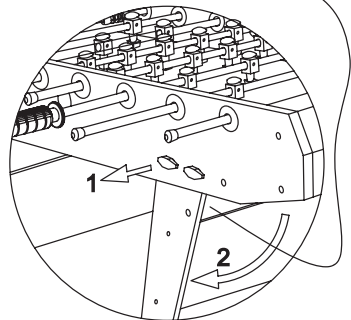
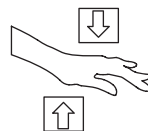



**UA**

## Чистка та обслуговування



1. Регулярно протирайте стіл сухою або вологою ганчіркою. Завдяки цьому ви видалите шар пилу та бруду, що осіли на ньому.
2. Вберігайте стіл від ультрафіолетового випромінювання та прямого контакту з водою.
3. Не ставте на стіл посуд, чашки чи інші предмети, які можуть залишати видимі сліди на ігровому полі чи на бортах.

**UA**

## Вирішення проблем



Проблема	Можливе рішення
Стіл нестійкий.	Відрегулюйте положення столу за допомогою стабілізуючих ніжок (24).



## Умови гарантії

1. Продавець від імені виробника надає гарантію на придбаний товар протягом 24 місяців з дати продажу.
2. Рекламачії можуть подаватися:
  - через форму на веб-сайті: <https://hop-sport.com.ua/>  
Після подання заяви буде призначений індивідуальний номер рекламачії.
  - по телефону за номером **0987102233, 0997102233**.
3. Після подання рекламачії працівник сервісу зв'яжеться з клієнтом та проінструктує про подальші дії. При необхідності ви можете зв'язатися із сервісом за телефоном: **0987102233, 0997102233**.
4. Якщо обладнання потребує ремонту в сервісному центрі, воно буде забране за рахунок продавця. Для цього слід повністю скласти пристрій в заводську упаковку разом з аксесуарами та даними, що дозволяють ідентифікувати заявника (номер замовлення, особисті дані і контакти).
5. Дефекти або пошкодження обладнання, виявлені протягом гарантійного періоду, будуть усунені безкоштовно протягом 14 робочих днів з дати доставки обладнання до сервісу. Якщо вам потрібно привезти деталі з-за кордону, термін ремонту може бути продовжений.
6. У гарантійному порядку застосовуються положення Цивільного кодексу, згідно законодавства країни, що продає товар.
7. Гарантія не поширюється на витратні матеріали.
8. Гарантія не поширюється на пошкодження, заподіяні в результаті неналежного використання обладнання, що суперечить принципам, викладеним у даній інструкції.
9. Гарантія діє в Німеччині, Чехії, Польщі, Словаччині, Великій Британії, Франції та Україні.

## Гарантійне та післягарантійне обслуговування

Всі гарантійні та післягарантійні послуги надає дистриб'ютор.

МТС +38 098 710 22 33  
Київстар +38 099 710 22 33  
[info@hop-sport.com.ua](mailto:info@hop-sport.com.ua)

Ця гарантія на проданий товар не виключає, не обмежує та не заперечує повноваження покупця щодо невідповідності товару з умовами договору.



Цей виріб поставляється в упаковці, для захисту від можливих пошкоджень під час транспортування. Упаковка є необробленою сировиною і може бути перероблена. Позбудьтеся цих матеріалів відповідно до їх типу.



**DISTRIBUTION:**

**DE**

**Hegen Deutschland GmbH**  
Papenreye 53  
22453 Hamburg

**CZ**

**Hegen Česko s.r.o.**  
Stavbařů 2201/36  
734 01 Karviná-Mizerov

**PL**

**Hegen Polska Sp. z o.o.**  
Plac Konstytucji 3 Maja 2B  
32-300 Olkusz



**PREMIER  
STAR**

**HERGESTELLT IN CHINA**